

HONDA HHH25D, HHH25S

ΕΓΧΕΙΡΙΔΙΟ ΧΡΗΣΗΣ

Πρωτότυπες οδηγίες



Σας ευχαριστούμε για την αγορά ενός ψαλιδιού μπορντούρας Honda.

Το παρόν εγχειρίδιο καλύπτει τη λειτουργία και συντήρηση του ψαλιδιού μπορντούρας Honda HHH25D/HHH25S.

Η Honda Motor Co., Ltd. διατηρεί το δικαίωμα να προβεί σε αλλαγές ανά πάσα στιγμή χωρίς προειδοποίηση και χωρίς να υπόκειται σε οποιαδήποτε υποχρέωση.

Κανένα τμήμα αυτού του εντύπου δεν μπορεί να αναπαραχθεί χωρίς γραπτή συγκατάθεση.

Το παρόν εγχειρίδιο θα πρέπει να θεωρείται αναπόσπαστο μέρος του ψαλιδιού μπορντούρας και θα πρέπει να παραμένει μαζί με αυτό σε περίπτωση μεταπώλησής του.

Δώστε ιδιαίτερη προσοχή στις δηλώσεις μετά από τις παρακάτω λέξεις:

▲ ΠΡΟΕΙΔΟΠΟΙΗΣΗ Υποδεικνύει μεγάλο ενδεχόμενο σοβαρού προσωπικού τραυματισμού ή θανάτου εφόσον δεν τηρηθούν οι οδηγίες.

ΠΡΟΣΟΧΗ: Υποδεικνύει ενδεχόμενο προσωπικού τραυματισμού ή ζημιάς στον εξοπλισμό εφόσον δεν τηρηθούν οι οδηγίες.

ΣΗΜΕΙΩΣΗ: Παρέχει βοηθητικές πληροφορίες.

Εφόσον προκύψει κάποιο πρόβλημα ή εφόσον έχετε απορίες σχετικά με το ψαλίδι μπορντούρας, συμβουλευτείτε έναν εγκεκριμένο αντιπρόσωπο της Honda.

Το ψαλίδι μπορντούρας Honda έχει σχεδιαστεί για να παρέχει ασφαλή και αξιόπιστη λειτουργία εφόσον τηρούνται οι οδηγίες χρήσης του.

▲ ΠΡΟΕΙΔΟΠΟΙΗΣΗ Για τον χειρισμό ενός ψαλιδιού μπορντούρας απαιτείται προσπάθεια ώστε η ασφάλεια του χειριστή και των άλλων να είναι εγγυημένη. Διαβάστε και κατανοήστε αυτό το Εγχειρίδιο Χρήστη προτού χρησιμοποιήσετε το ψαλίδι μπορντούρας. Σε αντίθετη περίπτωση ενδέχεται να προκληθεί προσωπικός τραυματισμός ή ζημιά στον εξοπλισμό.

• Οι εικόνες βασίζονται κυρίως στο μοντέλο: HHH25D

Απόρριψη

Για την προστασία του περιβάλλοντος μην απορρίπτετε το προϊόν, την μπαταρία, το λάδι κινητήρα, κ.λπ. απερίσκεπτα αφήνοντάς τα στα σκουπίδια. Τηρείτε την τοπική νομοθεσία και τους τοπικούς κανονισμούς ή συμβουλευτείτε τον τοπικό εγκεκριμένο αντιπρόσωπο της Honda για την απόρριψη.

ΠΕΡΙΕΧΟΜΕΝΑ

1. ΟΔΗΓΙΕΣ ΑΣΦΑΛΕΙΑΣ	3
2. ΘΕΣΕΙΣ ΕΠΙΣΗΜΑΝΣΕΩΝ ΑΣΦΑΛΕΙΑΣ	15
• Θέσεις σήματος CE και επισημάνσεων θορύβου	16
3. ΑΝΑΓΝΩΡΙΣΗ ΜΕΡΩΝ	18
4. ΧΕΙΡΙΣΤΗΡΙΑ	21
5. ΕΛΕΓΧΟΙ ΠΡΙΝ ΑΠΟ ΤΗΝ ΕΝΑΡΞΗ ΤΗΣ ΛΕΙΤΟΥΡΓΙΑΣ	24
6. ΕΚΚΙΝΗΣΗ ΤΟΥ ΚΙΝΗΤΗΡΑ	33
• Τροποποίηση καρμπιρατέρ για λειτουργία σε μεγάλο υψόμετρο	37
7. ΛΕΙΤΟΥΡΓΙΑ ΤΡΙΜΑΡΙΣΜΑΤΟΣ	38
8. ΔΙΑΚΟΠΗ ΛΕΙΤΟΥΡΓΙΑΣ ΤΟΥ ΚΙΝΗΤΗΡΑ	42
9. ΣΥΝΤΗΡΗΣΗ	43
10. ΦΥΛΑΞΗ	56
11. ΑΝΤΙΜΕΤΩΠΙΣΗ ΠΡΟΒΛΗΜΑΤΩΝ	58
12. ΠΡΟΔΙΑΓΡΑΦΕΣ	59
Διευθύνσεις Κύριων Αντιπρόσωπων Honda	εσώφυλλο
“Δήλωση Συμμόρφωσης ΕΚ” ΠΕΡΙΓΡΑΦΗ ΠΕΡΙΕΧΟΜΕΝΟΥ	εσώφυλλο

▲ ΠΡΟΕΙΔΟΠΟΙΗΣΗ

Για την ασφαλή λειτουργία

Για τη δική σας ασφάλεια και την ασφάλεια των άλλων, προσέξτε ιδιαίτερα τις εξής επισημάνσεις προφύλαξης:



- Το ψαλίδι μπορντούρας Honda έχει σχεδιαστεί για να παρέχει ασφαλή και αξιόπιστη λειτουργία εφόσον τηρούνται οι οδηγίες χρήσης του. Διαβάστε και κατανοήστε αυτό το Εγχειρίδιο Χρήστη προτού χρησιμοποιήσετε το ψαλίδι μπορντούρας. Σε αντίθετη περίπτωση ενδέχεται να προκληθεί προσωπικός τραυματισμός ή ζημιά στον εξοπλισμό.



- Τα καυσαέρια περιέχουν δηλητηριώδες μονοξείδιο του άνθρακα, ένα άχρωμο και άοσμο αέριο. Η εισπνοή των καυσαερίων μπορεί να προκαλέσει απώλεια συνείδησης και ενδέχεται να επιφέρει τον θάνατο.
- Εάν λειτουργείτε το ψαλίδι μπορντούρας σε κλειστό, ακόμα και μερικώς κλειστό χώρο, ο αέρας που αναπνέετε θα μπορούσε να περιέχει μια επικίνδυνη ποσότητα καυσαερίων.
- Μη λειτουργείτε ποτέ το ψαλίδι μπορντούρας μέσα στο γκαράζ, στο σπίτι ή κοντά σε ανοιχτά παράθυρα ή πόρτες.



- Η βενζίνη είναι εξαιρετικά εύφλεκτη και είναι εκρηκτική υπό ορισμένες συνθήκες.
- Μην καπνίζετε και κρατάτε μακριά οποιαδήποτε φλόγα και σπίθα από τον χώρο όπου γίνεται ο ανεφοδιασμός του ψαλιδιού μπορντούρας ή φυλάσσεται η βενζίνη.
- Μη γεμίζετε υπερβολικά το ρεζερβουάρ καυσίμου και βεβαιωθείτε ότι το πώμα του ρεζερβουάρ έχει κλείσει καλά μετά τον ανεφοδιασμό.
- Κάνετε τον ανεφοδιασμό σε καλά αεριζόμενο χώρο, με σβηστό κινητήρα.



- Μην επιτρέπετε σε άλλους ανθρώπους και σε ζώα να πλησιάζουν στην περιοχή εργασίας με το ψαλίδι.
- Για την αποφυγή ακούσιας επαφής με τη λεπίδα ή με αντικείμενα που εκσφενδονίζονται από τη λεπίδα κατά τη λειτουργία της, μην επιτρέπετε σε ανθρώπους και ζώα να πλησιάζουν σε απόσταση μικρότερη από 4,5 μέτρα (15 πόδια) από το ψαλίδι μπορντούρας κατά τη χρήση του.



- Φοράτε προστατευτικά ματιών, κράνος και άλλο προστατευτικό εξοπλισμό για την προφύλαξη των ματιών και του σώματός σας από κάθε αντικείμενο (χαλίκι, γυαλί, σύρμα, κ.λπ.) που εκσφενδονίζει η λεπίδα κατά τη λειτουργία της.

▲ ΠΡΟΕΙΔΟΠΟΙΗΣΗ

Για την ασφαλή λειτουργία

Ευθύνη χειριστή

- Κάθε μέρος του μηχανήματος αποτελεί δυνητικό κίνδυνο εάν το μηχάνημα χρησιμοποιηθεί υπό αφύσικες συνθήκες ή εάν δεν έχει γίνει ορθή συντήρησή του.
- Μην επιχειρήσετε να τροποποιήσετε το ψαλίδι μπορντούρας. Ενδέχεται να προκληθεί ατύχημα και ζημιά στο ψαλίδι μπορντούρας και στα εξαρτήματα. Η τροποποίηση του κινητήρα καθιστά άκυρη την ΕΕ τύπου έγκρισή του.
 - Μην συνδέετε προέκταση στον σιγαστήρα.
 - Μην τροποποιείτε το σύστημα αναρρόφησης.
 - Μην προσαρμόζετε τον ρυθμιστή στροφών.
- Διαβάστε προσεκτικά το εγχειρίδιο χρήσης. Εξοικειωθείτε με τα χειριστήρια και την ορθή χρήση τους στο ψαλίδι μπορντούρας. Μάθετε πώς να διακόψετε τη λειτουργία του κινητήρα γρήγορα.
- Χρησιμοποιείτε το ψαλίδι μπορντούρας για τον προοριζόμενο σκοπό του, το κούρεμα φυτικού φράκτη.

Κάθε άλλη χρήση ενδέχεται να είναι επικίνδυνη ή να προξενήσει ζημιά στο ψαλίδι μπορντούρας. Μην χρησιμοποιείτε το ψαλίδι μπορντούρας ως δρεπάνι κλαδέματος.
- Μην αφήνετε ποτέ παιδιά ή άτομα μη εξοικειωμένα με τις οδηγίες χρήσης να χρησιμοποιούν το μηχάνημα. Η νομοθεσία της εκάστοτε χώρας ενδέχεται να θεσπίζει περιορισμούς ηλικίας χρήσης.
- Εάν δανείσετε ή μεταπωλήσετε το ψαλίδι μπορντούρας σε άλλο πρόσωπο, δώστε του οδηγίες χειρισμού και ζητήστε του να διαβάσει προσεκτικά και να κατανοήσει τις Οδηγίες χρήσης πριν από τη χρήση.
- Μην χρησιμοποιείτε ποτέ το ψαλίδι μπορντούρας:
 - παρουσία τρίτων, ειδικότερα παιδιών ή ζώων.
 - εάν είστε κουρασμένοι ή λαμβάνετε φάρμακα, ή έχετε καταναλώσει ουσίες που επηρεάζουν την κρίση και τις αντιδράσεις σας.
- Μην επιτρέπετε σε ανθρώπους και ζώα να πλησιάζουν σε απόσταση μικρότερη από 4,5 μέτρα (15 πόδια) από τον χειριστή κατά την εργασία. Ακόμα και ο βοηθός χειριστή δεν πρέπει να πλησιάζει σε απόσταση μικρότερη από 4,5 μέτρα (15 πόδια) από τον χειριστή. Συνιστούμε τη θέσπιση ενός σήματος διακοπής λειτουργίας και άλλων σημάτων μεταξύ του χειριστή και του βοηθού του, για λόγους ασφάλειας κατά τη χρήση του μηχανήματος.
- Να θυμάστε ότι ο χειριστής ή ο χρήστης είναι υπεύθυνος για τα ατυχήματα ή τους κινδύνους για τρίτα άτομα ή την περιουσία τους.

▲ ΠΡΟΕΙΔΟΠΟΙΗΣΗ

Για την ασφαλή λειτουργία

Ευθύνη χειριστή

- Κατά τη λειτουργία του ψαλιδιού μπορντούρας, φοράτε πάντα τα παρακάτω προστατευτικά ενδύματα και τον παρακάτω προστατευτικό εξοπλισμό.
 - Προστατευτικά ενδύματα
Φοράτε κατάλληλα ενδύματα με μακριά μανίκια και μακρύ παντελόνι.
Τα ενδύματα πρέπει να εφαρμόζουν στο σώμα και να κουμπώνουν ή να κλείνουν με φερμουάρ.
Μην αφήνετε τα μανίκια και το κάτω μέρος της μπλούζας / του μπουφάν χαλαρά.
Φοράτε και τα καλύμματα χεριών.
Μη φοράτε ενδύματα με ταινίες, κορδόνια ή/και κορδέλες, χαλαρά ενδύματα, παπιγιόν, κολιέ, κ.λπ. κατά τη χρήση. Ενδέχεται να παγιδευτούν στο ψαλίδι μπορντούρας ή στον φράκτη προκαλώντας τραυματισμό. Πιάστε τα μαλλιά σας εάν είναι μακριά και μη αφήνετε μαλλιά ελεύθερα κάτω από τους ώμους.
 - Προστατευτικός εξοπλισμός
 - * Γυαλιά
Φοράτε γυαλιά προστασίας ή άλλα προστατευτικά ματιών για προστασία από τα υπολείμματα που εκσφενδονίζονται από τη λεπίδα κατά τη λειτουργία της.
 - * Κράνος
Φοράτε κράνος για να προστατεύσετε το κεφάλι σας από τα κλαδιά και τις πτώσεις ξένων υλικών.
 - * Ασπίδα προσώπου
Φοράτε ασπίδα προσώπου για προστασία από τα υπολείμματα που εκσφενδονίζονται από τη λεπίδα κατά τη λειτουργία της.
 - * Ακουστικά κεφαλής / ωτοασπίδες
Φοράτε ακουστικά κεφαλής, ωτοασπίδες ή άλλον εξοπλισμό προστασίας της ακοής κατά του θορύβου.
 - * Γάντια
Φοράτε γάντια για να προστατεύσετε τα χέρια σας.
 - * Μπότες ασφαλείας
Φοράτε μπότες ασφαλείας με αντιολισθητική σόλα και προστασία δακτύλων για προστασία από τα υπολείμματα που εκσφενδονίζονται.
Μη χρησιμοποιείτε το μηχάνημα χωρίς παπούτσια ή φορώντας σανδάλια.
Φοράτε και τα προστατευτικά ποδιών.

▲ ΠΡΟΕΙΔΟΠΟΙΗΣΗ

Για την ασφαλή λειτουργία

Ευθύνη χειριστή

- * Μάσκα για τη σκόνη
Συνιστούμε τη χρήση μάσκας για τη σκόνη εάν πάσχετε από αλλεργική ρινίτιδα, π.χ. πυρετό εκ χόρτου, κ.λπ. Οι μάσκες για τη σκόνη διατίθενται στα φαρμακεία και βοηθούν να περιοριστεί η ποσότητα αλλεργιογόνων που εισπνέετε.

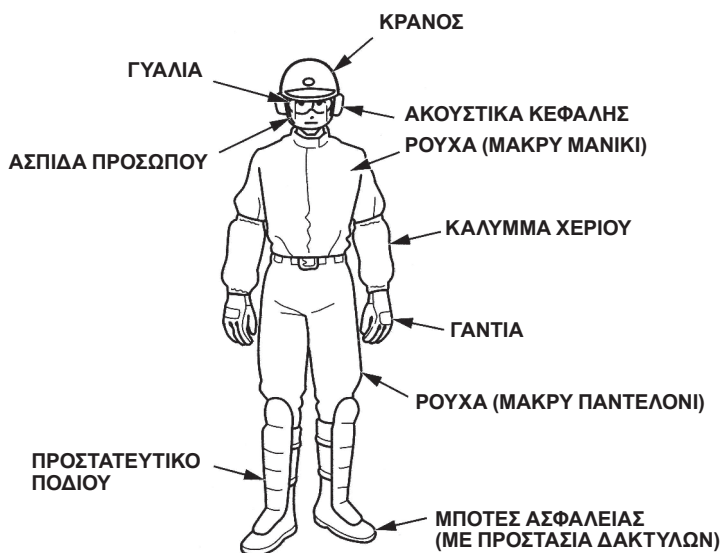

- Πριν από κάθε χρήση, ελέγχετε με το μάτι το μηχάνημα για τυχόν ζημιές και χαλαρότητα εξαρτημάτων στερέωσης.
- Πριν από κάθε χρήση, ελέγχετε γύρω και κάτω από τον κινητήρα για ίχνη διαρροής λαδιού ή καυσίμου.
- Αποφεύγετε τη χρήση του φαλιδιού μπορντούρας τη νύχτα ή με κακές καιρικές συνθήκες ή κακή ορατότητα, ώστε να μειωθεί ο κίνδυνος πρόκλησης ατυχήματος.
- Κατά τη χρήση του, να περπατάτε. Μην τρέχετε ποτέ.
- Αποφεύγετε τη χρήση του μηχανήματος σε πλαγιές. Οι πλαγιές είναι ολισθηρές και κινδυνεύετε από πτώση.

⚠ ΠΡΟΕΙΔΟΠΟΙΗΣΗ

Για την ασφαλή λειτουργία

Ευθύνη χειριστή

- Μη χρησιμοποιείτε το ψαλίδι μπορντούρας χωρίς τις επισημάνσεις ή χωρίς όλα τα εξαρτήματα.
- Μην προσαρτάτε λάθος εξάρτημα και μην τροποποιείτε το μηχάνημα καθώς υπάρχει κίνδυνος προσωπικού τραυματισμού ή/και ζημιάς στον εξοπλισμό.
- Προτού βάλετε μπροστά τον κινητήρα, βεβαιωθείτε ότι η λεπίδα δεν μπορεί να ακουμπήσει το έδαφος ή άλλο εμπόδιο.
- Βάζετε μπροστά τον κινητήρα προσεκτικά σύμφωνα με τις οδηγίες, κρατώντας χέρια και πόδια μακριά από τη λεπίδα.
- Βάζετε το μηχάνημα μπροστά σε επίπεδη επιφάνεια, χωρίς ψηλό χορτάρι ή εμπόδια.
- Μην πιέζετε το μηχάνημα πάνω σε δέντρα, κ.λπ. Ταιριάζετε την κίνηση και την ταχύτητα της λεπίδας για την εργασία.
- Μη μεταφέρετε ποτέ το ψαλίδι μπορντούρας ενώ λειτουργεί. Προτού το μεταφέρετε, σταματήστε τον κινητήρα και επιβεβαιώστε ότι η λεπίδα δεν κινείται πια. Καλύψτε τη λεπίδα με το προστατευτικό πλαστικό κάλυμμα ενώ μεταφέρετε το μηχάνημα.
- Όταν ο κινητήρας είναι ζεστός, μην πλησιάζετε τον σιγαστήρα για να μην καείτε. Όταν μεταφέρετε το ψαλίδι μπορντούρας, μην το πλησιάζετε στο σώμα σας καθώς ο σιγαστήρας είναι ζεστός.

▲ ΠΡΟΕΙΔΟΠΟΙΗΣΗ

Για την ασφαλή λειτουργία

Ευθύνη χειριστή

- Σταματήστε τον κινητήρα και βεβαιωθείτε ότι ο διακόπτης του κινητήρα είναι στη θέση OFF στις εξής περιπτώσεις:
 - Πριν από οποιαδήποτε εργασία γύρω από τη λεπίδα.
 - Πριν από τον έλεγχο, τον καθαρισμό ή τη λειτουργία του ψαλιδιού μπορντούρας.
 - Εάν χτυπήσετε κάποιο ξένο αντικείμενο. Ελέγξτε το ψαλίδι μπορντούρας για ζημιές και κάντε τις επισκευές προτού το ξαναβάλετε μπροστά και αρχίσετε να το χρησιμοποιείτε.
 - Εάν το ψαλίδι μπορντούρας αρχίσει να δονείται αφύσικα. Ελέγξτε αμέσως το αίτιο της δόνησης και κάντε την απαραίτητη επισκευή.
- Σταματήστε τον κινητήρα βάζοντας τον διακόπτη του κινητήρα στη θέση OFF στις εξής περιπτώσεις:
 - Όποτε αφήνετε το ψαλίδι μπορντούρας χωρίς επίβλεψη.
 - Προτού γεμίσετε το ρεζερβουάρ.
 - Όταν πλησιάζει κάποιος άνθρωπος ή κάποιο ζώο.
 - Σταματήστε αμέσως τον κινητήρα εάν το μηχανήμα αρχίσει ξαφνικά να δονείται αφύσικα. Η ξαφνική δόνηση μπορεί να υποδεικνύει ζημιά στα κινούμενα μέρη ή χαλάρωση των εξαρτημάτων στερέωσης. Εξετάστε το αίτιο του προβλήματος και μην βάλετε μπροστά τον κινητήρα εάν δεν γίνει επισκευή.
 - Σταματήστε αμέσως τον κινητήρα εάν όταν επαναφέρετε τον μοχλό γκαζιού, η λεπίδα λειτουργεί ακόμα. Εξετάστε το αίτιο του προβλήματος και μην βάλετε μπροστά τον κινητήρα εάν δεν γίνει επισκευή.
 - Όταν ένα σύρμα βρει τη λεπίδα. Αφαιρέστε το σύρμα, αφού σταματήσετε τον κινητήρα. Εάν το αφαιρέσετε ενώ ο κινητήρας λειτουργεί και η λεπίδα θεθεί σε λειτουργία, ενδέχεται να τραυματιστείτε.
 - Προτού ακουμπήσετε το ψαλίδι μπορντούρας στο έδαφος, βεβαιωθείτε ότι η λεπίδα έχει σταματήσει να γυρίζει.
Μην ξεχνάτε ότι η λεπίδα περιστρέφεται ακόμα λόγω αδράνειας αμέσως μετά την επαναφορά του μοχλού γκαζιού και ενώ ο κινητήρας δουλεύει με μειωμένες στροφές.

▲ ΠΡΟΕΙΔΟΠΟΙΗΣΗ

Για την ασφαλή λειτουργία

Ευθύνη χειριστή

- Προσέχετε να μην κόψετε οτιδήποτε σκληρό όπως σύρμα ή σιδερένια πλάκα. Υπάρχει κίνδυνος αστοχίας ή ατυχήματος.
Εάν το μηχανήμα βρει κάποιο εμπόδιο, σταματήστε αμέσως τον κινητήρα και ελέγξτε εάν υπάρχει πρόβλημα στη λεπίδα. Εάν η λεπίδα φέρει ίχνη ζημιάς, όπως ρωγμή, κάμψη, αποχρωματισμό λόγω ακραίας ζέστης και υπερβολική φθορά, μην τη χρησιμοποιείτε. Εάν χρησιμοποιήσετε λεπίδα με ρωγμές, ενδέχεται κομμάτια της να εκτοξευτούν.
- Το ψαλίδι μπορντούρας είναι ελαττωματικό εάν επαναφέροντας τον μοχλό γκαζιού ο κινητήρας μπαίνει σε μειωμένες στροφές αλλά η λεπίδα περιστρέφεται ακόμα. Σταματήστε αμέσως τον κινητήρα και ρυθμίστε την ταχύτητα του ρελαντί. Συμβουλευτείτε τον τοπικό εγκεκριμένο αντιπρόσωπο της Honda.
- Όλα τα παξιμάδια, τα μπουλόνια και οι βίδες πρέπει να είναι καλά σφιγμένα ώστε το μηχανήμα να λειτουργεί σωστά. Η τακτική συντήρηση είναι καθοριστική για την ασφάλεια του χρήστη και για τη διατήρηση ενός υψηλού επιπέδου απόδοσης.
- Μη χρησιμοποιείτε το ψαλίδι μπορντούρας με εξαρτήματα φθαρμένα ή ελαττωματικά. Τα εξαρτήματα πρέπει να αντικαθίστανται ή να επισκευάζονται.
Αντικαθιστάτε τα ελαττωματικά ή φθαρμένα μέρη με γνήσια ανταλλακτικά Honda. Ανταλλακτικά μη ισοδύναμης ποιότητας ενδέχεται να βλάψουν το μηχανήμα και να διακυβεύσουν την ασφάλειά σας.
- Κρατάτε το ψαλίδι μπορντούρας γερά και με τα δύο χέρια κατά την εργασία ώστε να το ελέγχετε ανά πάσα στιγμή.
- Κουρευείτε τον φράκτη με τη λεπίδα στραμμένη προς τα έξω.
Μη στρέψετε και μη φέρνετε τη λεπίδα κοντά στο σώμα σας.
- Μη χρησιμοποιείτε το ψαλίδι μπορντούρας ενώ προσπαθείτε να φτάσετε κάτι.
Μην το χρησιμοποιείτε σε πτυσσόμενη σκάλα, τραπέζι ή ασταθή μέρη.

▲ ΠΡΟΕΙΔΟΠΟΙΗΣΗ

Για την ασφαλή λειτουργία

Ευθύνη χειριστή

- Τραυματισμός από δόνηση και κρύο:
Ενδέχεται να νιώσετε μυρμήγκιασμα ή οδυνηρό κάψιμο στα δάκτυλα, και τα δάκτυλα ενδέχεται να χάσουν το χρώμα και την αίσθησή τους ανάλογα με τον οργανισμό σας. Θεωρείται ότι τα συμπτώματα αυτά προκαλούνται από τη δόνηση ή/και την έκθεση στο ψύχος. Δεν έχει ακόμα εντοπιστεί το ακριβές σημείο ενεργοποίησης των συμπτωμάτων αυτών, ακολουθήστε όμως τις εξής οδηγίες.
 - * Περιορίστε τον χρόνο εργασίας εντός μίας ημέρας.
Η εργασία εντός μίας ημέρας μπορεί να αποτελείται από την εργασία με το ψαλίδι μπορντούρας και τις άλλες εργασίες χωρίς εξοπλισμό χειρός, ούτως ώστε να περιορίζεται ο χρόνος έκθεσης των χεριών στη δόνηση του μηχανήματος.
 - * Κρατάτε το σώμα σας ζεστό, ειδικότερα τα χέρια, τους καρπούς και τα μπράτσα σας.
 - * Κάνετε διαλείμματα συχνότερα, με ασκήσεις για τα χέρια, για να διατηρείται η καλή κυκλοφορία του αίματος. Μην καπνίζετε κατά την εργασία.
 - * Εάν νιώσετε αρχικά δυσφορία, ερυθρότητα και πρήξιμο στα δάκτυλα, και στη συνέχεια παρατηρήσετε αποχρωματισμό και απώλεια αίσθησης σε αυτά, δείτε αμέσως γιατρό.
- Τραυματισμός από επαναλαμβανόμενη εργασία:
Η επαναλαμβανόμενη εργασία για μεγάλο χρονικό διάστημα ενδέχεται να προξενήσει τραυματισμό. Τηρείτε τις παρακάτω οδηγίες για να μειώσετε τα αίτια τραυματισμού.
 - * Αποφύγετε την επαναλαμβανόμενη εργασία χρησιμοποιώντας τον καρπό σας σε κεκαμένη, τεντωμένη ή συστραμμένη θέση.
 - * Κάνετε τακτικά διαλείμματα για να ελαχιστοποιήσετε την επίπτωση από την επαναλαμβανόμενη εργασία.
Πάρτε τον χρόνο σας όταν κάνετε την επαναλαμβανόμενη εργασία. Μη χρησιμοποιείτε ποτέ το ψαλίδι μπορντούρας βιαστικά.
 - * Εάν τα δάκτυλα, τα χέρια, οι καρποί ή/και οι βραχίονές σας πρήζονται ή μουδιάζουν, επισκεφθείτε γιατρό.

▲ ΠΡΟΕΙΔΟΠΟΙΗΣΗ

Για την ασφαλή λειτουργία

Παιδική ασφάλεια

- Κρατάτε τα παιδιά σε εσωτερικούς χώρους υπό επιτήρηση όταν γίνεται υπαίθρια χρήση του ψαλιδιού μπορντούρας κοντά. Τα μικρά παιδιά κινούνται πολύ γρήγορα και έλκονται ιδιαίτερα από το ψαλίδι και τη δραστηριότητα κουρέματος.
- Μην υποθέτετε ποτέ ότι τα παιδιά παραμένουν εκεί που τα έχετε αφήσει. Έχετε τον νου σας και απενεργοποιήστε το μηχάνημα εάν μπει κάποιο παιδί στην περιοχή εργασίας.
- Τα παιδιά δεν θα πρέπει ποτέ να χρησιμοποιούν το ψαλίδι μπορντούρας, ακόμα και υπό επιτήρηση.

Κίνδυνος από εκσφενδόνιση αντικειμένου

Τα αντικείμενα που προσκρούουν στη λεπίδα μπορούν να εκσφενδονιστούν από το μηχάνημα με μεγάλη δύναμη προκαλώντας σοβαρό τραυματισμό.

- Επιθεωρήστε προσεκτικά την περιοχή όπου θα χρησιμοποιηθεί το μηχάνημα και απομακρύνετε όλα τα αντικείμενα (πέτρες, κλαδιά, σύρματα, κόκαλα, κ.λπ...) που θα μπορούσαν να εκσφενδονιστούν από τη λεπίδα κατά τη λειτουργία της.

▲ ΠΡΟΕΙΔΟΠΟΙΗΣΗ

Για την ασφαλή λειτουργία

Κίνδυνος πυρκαγιάς και εγκαύματος

Η βενζίνη είναι εξαιρετικά εύφλεκτη και οι αναθυμιάσεις της εκρηκτικές υπό ορισμένες συνθήκες.

Προσέχετε πολύ όταν χειρίζεστε βενζίνη. Φυλάσσετε τη βενζίνη μακριά από τα παιδιά.

- Φυλάσσετε το καύσιμο στα ειδικά δοχεία για τον σκοπό αυτό.
- Γεμίζετε το ρεζερβουάρ μόνο σε εξωτερικό χώρο και μην καπνίζετε κατά τη διάρκεια της πλήρωσης του ρεζερβουάρ ή ενώ χειρίζεστε καύσιμο.
- Προσθέστε το καύσιμο προτού βάλετε μπροστά τον κινητήρα. Μη βγάζετε ποτέ το πώμα ρεζερβουάρ καυσίμου και μην προσθέτετε βενζίνη με τον κινητήρα σε λειτουργία ή ζεστό.
- Εάν χυθεί βενζίνη, μην επιχειρήσετε να βάλετε μπροστά τον κινητήρα αλλά απομακρύνετε το μηχάνημα από τον χώρο της διαρροής και αποφύγετε να προκαλέσετε οποιαδήποτε ανάφλεξη όσο οι αναθυμιάσεις του καυσίμου δεν έχουν ακόμα διασκορπιστεί.
- Σφίγγετε καλά όλα τα πώματα, ρεζερβουάρ και δοχείων.
- Όταν βάζετε μπροστά τον κινητήρα μετά τον ανεφοδιασμό, να το κάνετε τουλάχιστον 3 μέτρα (10 πόδια) μακριά από το σημείο του ανεφοδιασμού.
- Μη φυλάσσετε το ψαλίδι μπορντούρας ποτέ με γεμάτο ρεζερβουάρ μέσα σε κτήριο όπου οι αναθυμιάσεις θα μπορούσαν να φτάσουν σε γυμνή φλόγα, σπίθα ή πηγή υψηλής θερμοκρασίας.
- Αφήστε τον κινητήρα να κρυώσει πριν τη φύλαξη σε κλειστό χώρο.
- Για τη μείωση του κινδύνου πυρκαγιάς, καθαρίζετε το ψαλίδι μπορντούρας, ειδικότερα τον κινητήρα, τον σιγαστήρα, καθώς και τον χώρο φύλαξης του καυσίμου, από γρασιδί, φύλλα ή περίσσεια γράσου.
Μην αφήνετε δοχεία με φυτικά υλικά μέσα ή κοντά σε κτήρια.
- Εάν πρέπει να αδειάσει το ρεζερβουάρ, η εργασία αυτή πρέπει να γίνεται σε εξωτερικό χώρο με κρύο κινητήρα.

⚠ ΠΡΟΕΙΔΟΠΟΙΗΣΗ

Για την ασφαλή λειτουργία

Κίνδυνος δηλητηρίασης από μονοξείδιο του άνθρακα

Τα καυσαέρια περιέχουν δηλητηριώδες μονοξείδιο του άνθρακα, ένα άχρωμο και άσπρο αέριο. Η εισπνοή των καυσαερίων μπορεί να προκαλέσει απώλεια συνείδησης και ενδέχεται να επιφέρει τον θάνατο.

- Εάν λειτουργείτε τον κινητήρα σε κλειστό, ακόμα και μερικώς κλειστό χώρο, ο αέρας που αναπνέετε θα μπορούσε να περιέχει μια επικίνδυνη ποσότητα καυσαερίων. Παρέχετε επαρκή αερισμό ώστε τα καυσαέρια να μη συσσωρεύονται.
- Αντικαθιστάτε τον ελαττωματικό σιγαστήρα.
- Μη λειτουργείτε τον κινητήρα σε κλειστό χώρο όπου μπορούν να συσσωρευτούν επικίνδυνες αναθυμιάσεις μονοξειδίου του άνθρακα.

2. ΘΕΣΕΙΣ ΕΠΙΣΗΜΑΝΣΕΩΝ ΑΣΦΑΛΕΙΑΣ

Το ψαλίδι μπροντούρας πρέπει να χρησιμοποιείται προσεκτικά. Για τον σκοπό αυτόν έχουν τοποθετηθεί επισημάνσεις επάνω στο μηχάνημα ώστε να θυμάστε μέσω εικονιδίων τις βασικές προφυλάξεις που πρέπει να πάρετε. Η σημασία τους αναλύεται στη σελίδα 3.

Οι επισημάνσεις αυτές θεωρούνται μέρος του ψαλιδιού μπροντούρας.

Εάν κάποια αποκολληθεί ή δεν διαβάζεται, επικοινωνήστε με τον αντιπρόσωπο σέρβις για αντικατάσταση.

HHH25D:

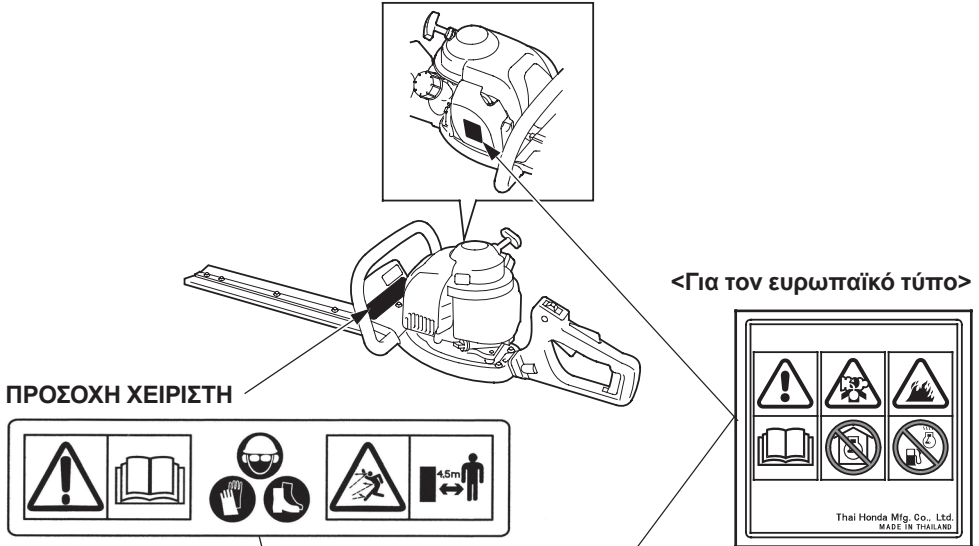

HHH25S:

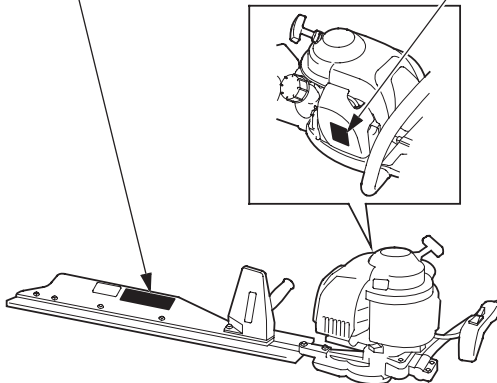

Θέσεις σήματος CE και επισημάνσεων θορύβου

HHH25D:

<Για τον ευρωπαϊκό τύπο>

ΕΠΙΠΕΔΟ ΘΟΡΥΒΟΥ

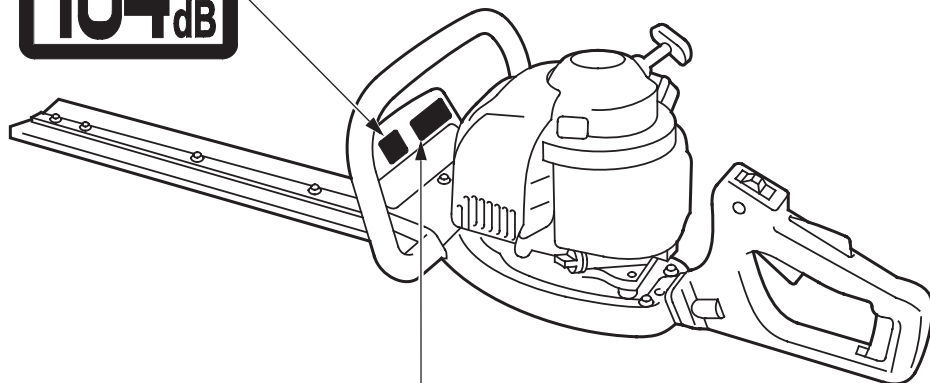

ΣΗΜΑΝΣΗ CE

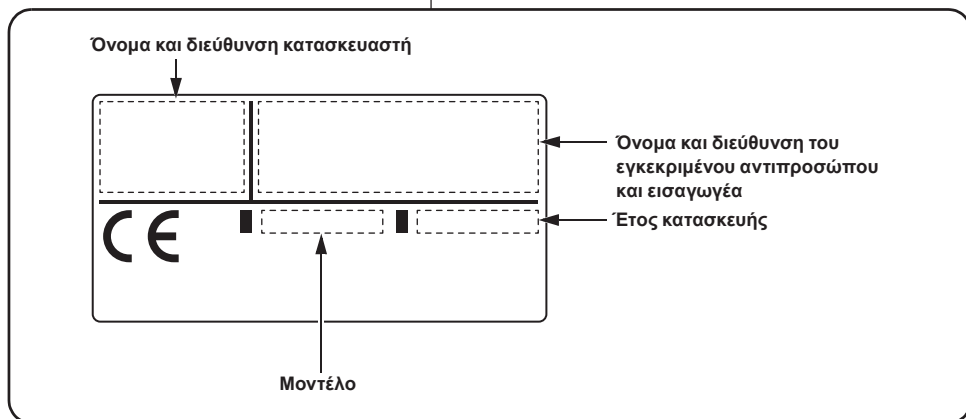

Το όνομα και η διεύθυνση του κατασκευαστή, του εγκεκριμένου αντιπροσώπου και του εισαγωγέα αναγράφονται στη «Δήλωση Συμμόρφωσης ΕΚ» ΠΕΡΙΓΡΑΦΗ ΠΕΡΙΕΧΟΜΕΝΟΥ στον παρόν Εγχειρίδιο Χρήστη.

Θέσεις σήματος CE και επισημάνσεων θορύβου

HHH25S:

<Για τον ευρωπαϊκό τύπο>

ΕΠΙΠΕΔΟ ΘΟΡΥΒΟΥ

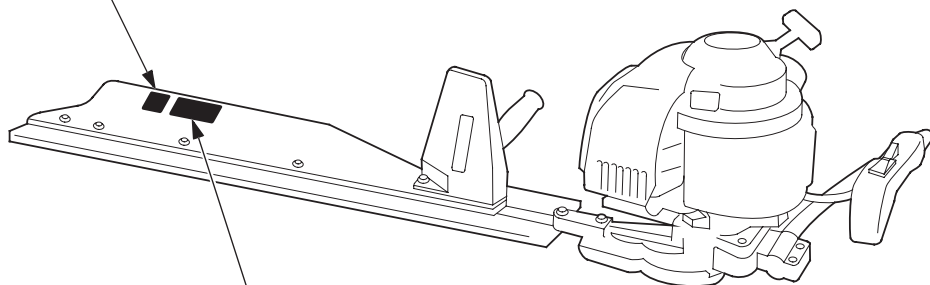

ΣΗΜΑΝΣΗ CE

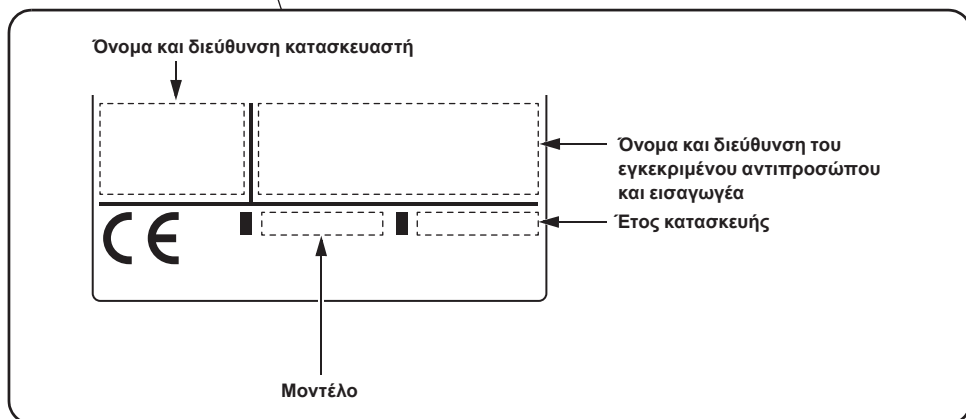

Το όνομα και η διεύθυνση του κατασκευαστή, του εγκεκριμένου αντιπροσώπου και του εισαγωγέα αναγράφονται στη «Δήλωση Συμμόρφωσης ΕΚ» ΠΕΡΙΓΡΑΦΗ ΠΕΡΙΕΧΟΜΕΝΟΥ στον παρόν Εγχειρίδιο Χρήστη.

3. ΑΝΑΓΝΩΡΙΣΗ ΜΕΡΩΝ

HHH25D:

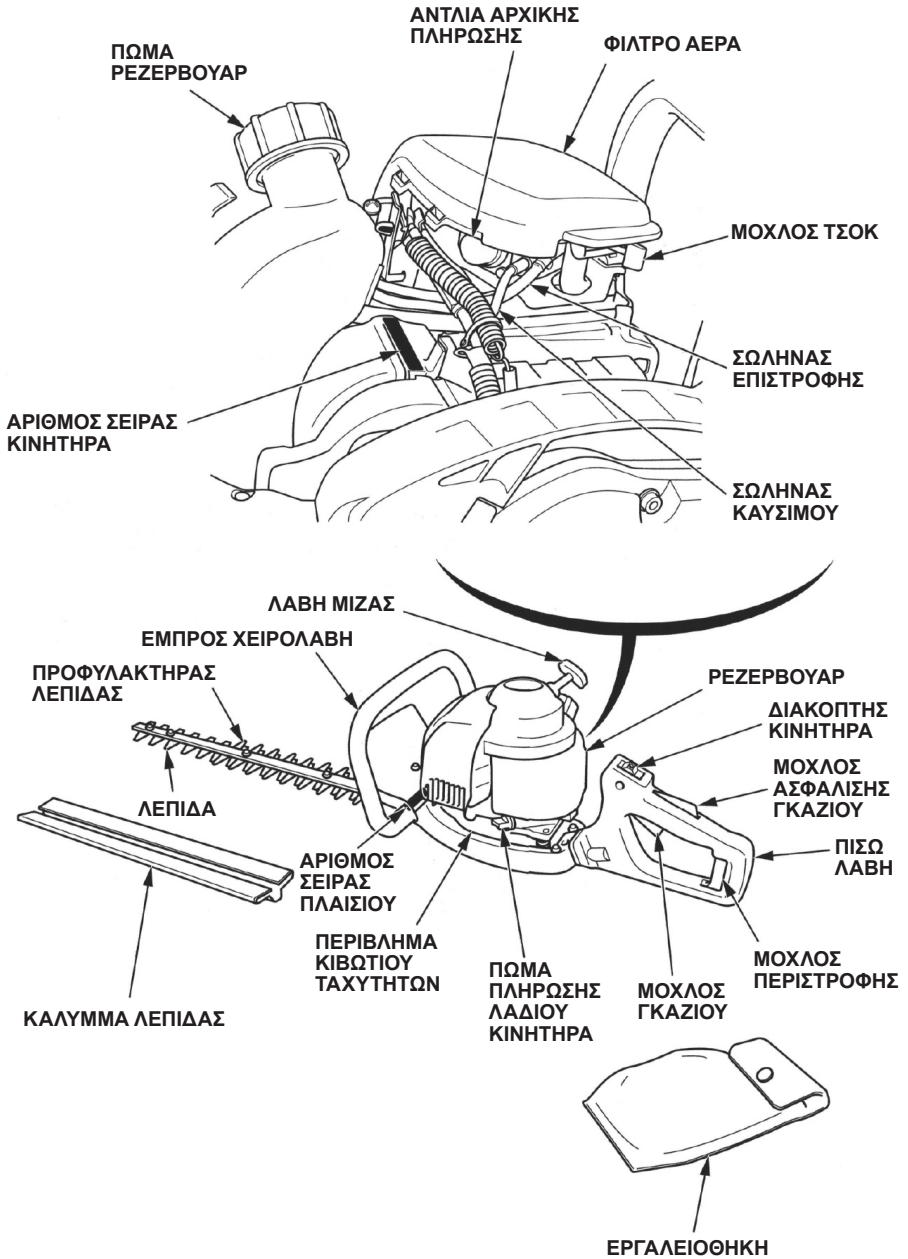

HHH25S:

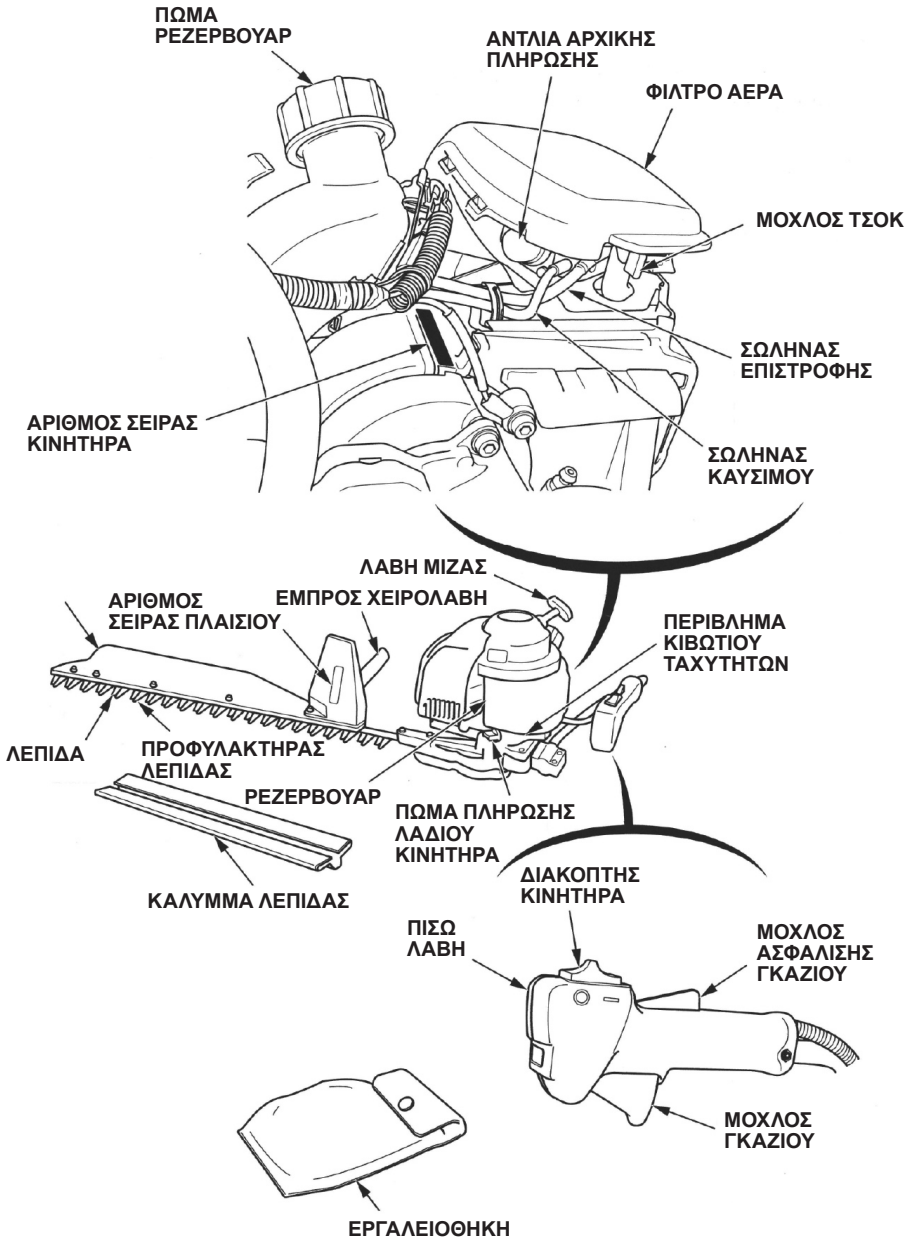

Καταχωρήστε τον αριθμό σειράς πλαισίου και τον αριθμό σειράς κινητήρα (βλέπε σελίδα 18 και 19) στο παρακάτω πεδίο. Θα χρειαστείτε αυτές τις πληροφορίες όταν παραγγέλνετε ανταλλακτικά και έχετε τεχνικά ερωτήματα ή ερωτήματα εγγύησης.

Αριθμός σειράς κινητήρα: _____

Αριθμός σειράς πλαισίου: _____

1. Διακόπτης κινητήρα

Ο διακόπτης κινητήρα ενεργοποιεί και απενεργοποιεί το σύστημα ανάφλεξης.

Ο διακόπτης κινητήρα πρέπει να είναι στη θέση ON για να λειτουργεί ο κινητήρας.

Βάλτε τον διακόπτη του κινητήρα στη θέση OFF για να σταματήσει ο κινητήρας.

HHH25D:

ΔΙΑΚΟΠΤΗΣ ΚΙΝΗΤΗΡΑ

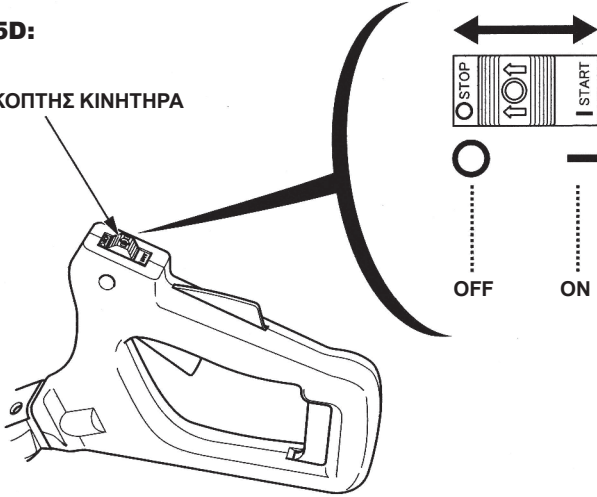

HHH25S:

ΔΙΑΚΟΠΤΗΣ ΚΙΝΗΤΗΡΑ

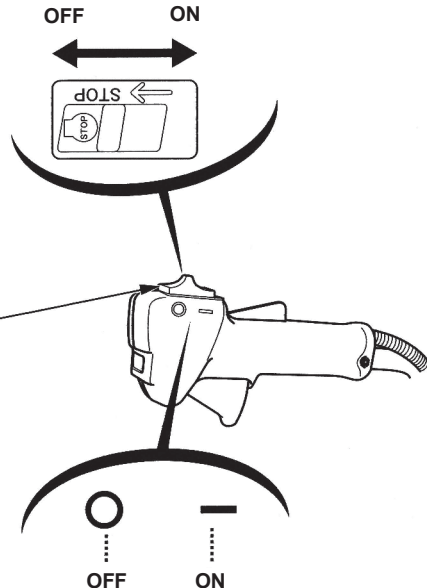

2. Μοχλός τσοκ

Ο μοχλός τσοκ ανοίγει και κλείνει τη βαλβίδα τσοκ (αέρα) στο καρμπυρατέρ.

Η ΚΛΕΙΣΤΗ θέση εμπλουτίζει το μείγμα καυσίμου για εκκίνηση με κρύο κινητήρα.

Η ΑΝΟΙΧΤΗ θέση παρέχει το σωστό μείγμα καυσίμου για την λειτουργία μετά την εκκίνηση και για την επανεκκίνηση του ζεστού κινητήρα.

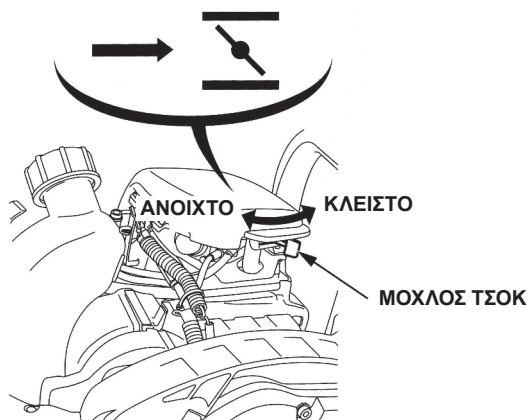

3. Μίζα

Τραβώντας τη λαβή μίζας ενεργοποιείται η μίζα με επαναφορά για ενεργοποίηση του κινητήρα για εκκίνηση.

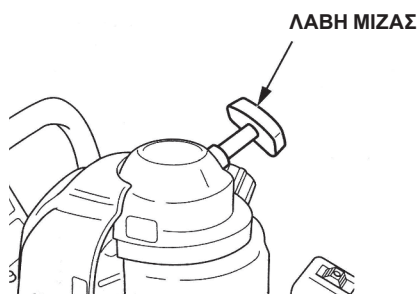

4. Μοχλός γκαζιού

Ο μοχλός γκαζιού ελέγχει την ταχύτητα του κινητήρα.

Η έλξη και η επαναφορά του μοχλού γκαζιού παρακάτω κάνει τον κινητήρα να λειτουργεί πιο αργά ή πιο γρήγορα.

ΣΗΜΕΙΩΣΗ:

Η διάταξη του μοχλού ασφάλισης γκαζιού πρέπει να μην είναι πατημένη για να ενεργοποιηθεί ο μοχλός γκαζιού.

Τραβώντας σταδιακά τον μοχλό γκαζιού, η ταχύτητα του κινητήρα αυξάνει και η λεπίδα αρχίζει να κινείται.

Τραβήξτε περισσότερο τον μοχλό γκαζιού για να επιταχύνει ο κινητήρας και η ταχύτητα λειτουργίας.

Αφήνοντας τον μοχλό γκαζιού, η ταχύτητα του κινητήρα μειώνεται και η λεπίδα συνεχίζει να λειτουργεί για λίγο λόγω αδράνειας, προτού σταματήσει.

Μοχλός ασφάλισης γκαζιού:

Ο μοχλός ασφάλισης γκαζιού επιτρέπει τη λειτουργία του μοχλού γκαζιού.

Δεν μπορείτε να τραβήξετε τον μοχλό γκαζιού εάν ο μοχλός ασφάλισης γκαζιού δεν έχει πατηθεί προηγουμένως.

ΗΗΗ25D: ΜΟΧΛΟΣ ΑΣΦΑΛΙΣΗΣ ΓΚΑΖΙΟΥ

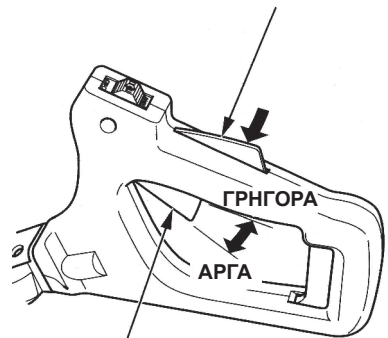

ΗΗΗ25S:

ΜΟΧΛΟΣ ΑΣΦΑΛΙΣΗΣ ΓΚΑΖΙΟΥ

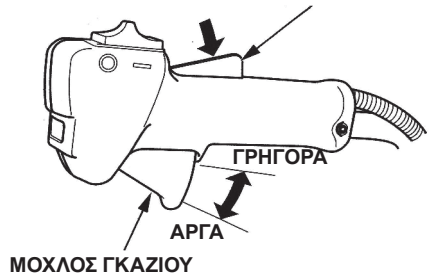

5. ΕΛΕΓΧΟΙ ΠΡΙΝ ΑΠΟ ΤΗΝ ΕΝΑΡΞΗ ΤΗΣ ΛΕΙΤΟΥΡΓΙΑΣ

Για ασφαλές και αποτελεσματικό κούρεμα, κάνετε πάντα έλεγχο πριν από την έναρξη της λειτουργίας:

▲ ΠΡΟΕΙΔΟΠΟΙΗΣΗ

Πριν κάνετε τον έλεγχο, τοποθετήστε το ψαλίδι μπορντούρας σε επίπεδη επιφάνεια, σταματήστε τον κινητήρα και βεβαιωθείτε ότι ο διακόπτης του κινητήρα είναι στη θέση OFF ώστε να μην υπάρχει περίπτωση να πάρει μπροστά εκ παραδρομής.

Πριν από κάθε χρήση, ελέγχετε γύρω και κάτω από τον κινητήρα για ίχνη διαρροής λαδιού ή καυσίμου.

1. Έλεγχος στάθμης λαδιού κινητήρα

ΠΡΟΣΟΧΗ:

Η λειτουργία του κινητήρα με χαμηλή στάθμη λαδιού μπορεί να βλάψει σοβαρά τον κινητήρα.

1. Τοποθετήστε το κάλυμμα της λεπίδας, βάλτε το ψαλίδι μπορντούρας κάθετα σε ένα οριζόντιο τραπέζι, και κρατήστε τη λεπίδα.
HHH25D: Πιάστε τον μοχλό περιστροφής και περιστρέψτε την πίσω λαβή 90° δεξιόστροφα ή αριστερόστροφα. Βάλτε το ψαλίδι μπορντούρας σε επίπεδη επιφάνεια και αφαιρέστε το πώμα πλήρωσης λαδιού.

HHH25D:

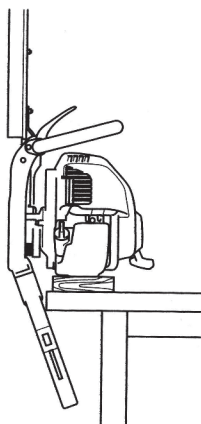

HHH25S:

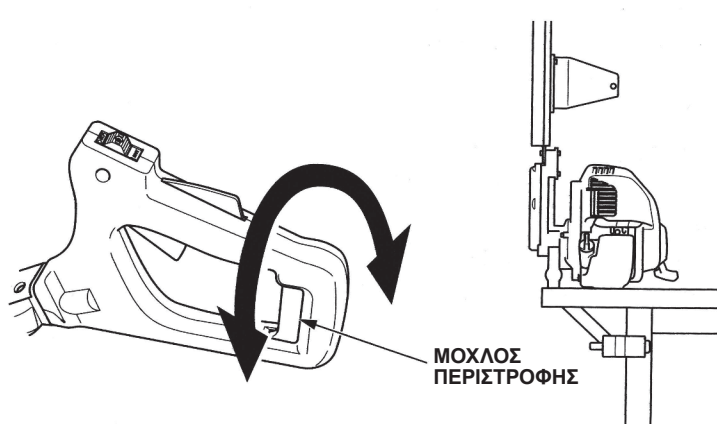

2. Ελέγξτε τη στάθμη λαδιού. Εάν είναι κάτω από το επάνω όριο, συμπληρώστε με το συνιστώμενο λάδι (βλέπε σελίδα 25) έως το επάνω όριο.
3. Τοποθετήστε ξανά καλά το πώμα πλήρωσης λαδιού.

Ανά 10 ώρες, ελέγχετε τη στάθμη λαδιού κινητήρα και συμπληρώνετε ως το επάνω μέρος του στομίου πλήρωσης λαδιού εάν ο κινητήρας λειτουργούσε για 10 συνεχόμενες ώρες.



Χρησιμοποιείτε λάδι τετράχρονου κινητήρα που ανταποκρίνεται ή υπερβαίνει τις απαιτήσεις για κατηγορία λειτουργίας SE ή μεταγενέστερη (ή ισοδύναμη) κατά το Αμερικανικό Ινστιτούτο Πετρελαίου (API). Ελέγχετε πάντα τη σήμανση λειτουργίας API στο δοχείο λαδιού για να βεβαιωθείτε ότι περιλαμβάνει τα γράμματα SE ή τη μεταγενέστερη (ή ισοδύναμη) κατηγορία.

Συνιστάται λάδι SAE 10W-30 για γενική χρήση. Τα άλλα ιξώδη που αναγράφονται στο σχεδιάγραμμα μπορούν να χρησιμοποιηθούν όταν η μέση θερμοκρασία στην περιοχή σας βρίσκεται εντός του ενδεικνυόμενου εύρους.

Προδιαγραφές λιπαντικού απαραίτητες για τη διατήρηση της απόδοσης του συστήματος ελέγχου εκπομπών: Γνήσιο λάδι Honda.

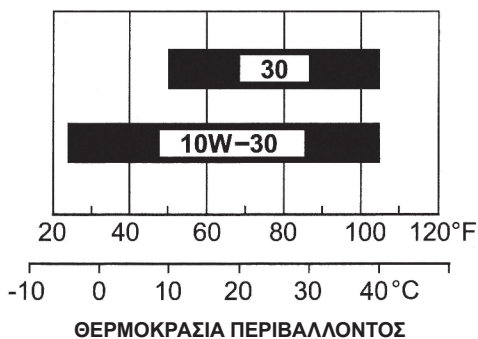

ΠΡΟΣΟΧΗ:

Η χρήση λαδιού χωρίς απορρυπαντικά πρόσθετα ή λαδιού δίχρονου κινητήρα ενδέχεται να μειώσει τη διάρκεια ζωής του κινητήρα.

2. Έλεγχος στάθμης καυσίμου

Χρησιμοποιήστε αμόλυβδη βενζίνη αυτοκίνησης με αριθμό οκτανίου έρευνας 91 ή άνω (αριθμός οκτανίου στην αντλία 86 ή άνω).

Προδιαγραφές καυσίμου απαραίτητες για τη διατήρηση της απόδοσης του συστήματος ελέγχου εκπομπών: Καύσιμο E10 σύμφωνα με τον κανονισμό της ΕΕ.

Μη χρησιμοποιείτε ποτέ βενζίνη πολυκαιρισμένη, μολυσμένη ή αναμειγμένη με λάδι. Μην επιτρέπτε σε ακαθαρσίες και νερό να εισέρχονται στο ρεζερβουάρ.

▲ ΠΡΟΕΙΔΟΠΟΙΗΣΗ

- Η βενζίνη είναι εξαιρετικά εύφλεκτη και είναι εκρηκτική υπό ορισμένες συνθήκες.
- Κάνετε τον ανεφοδιασμό σε καλά αεριζόμενο χώρο, με σβηστό κινητήρα.
Μην καπνίζετε και κρατάτε μακριά οποιαδήποτε φλόγα και σπίθα από τον χώρο όπου γίνεται ο ανεφοδιασμός του κινητήρα ή φυλάσσεται η βενζίνη.
- Μη γεμίζετε υπερβολικά το ρεζερβουάρ καυσίμου (δεν θα πρέπει να υπάρχει καύσιμο στο στόμιο πλήρωσης). Μετά την πλήρωση, βεβαιωθείτε ότι το πώμα του ρεζερβουάρ καυσίμου έχει κλείσει σωστά και σφιχτά.
- Προσέχετε να μην χύνεται καύσιμο κατά τον ανεφοδιασμό. Το χυμένο καύσιμο και οι αναθυμιάσεις είναι εύφλεκτα. Εφόσον έχει χυθεί καύσιμο, βεβαιωθείτε ότι έχει στεγνώσει πριν από την εκκίνηση του κινητήρα.
- Αποφύγετε την επανειλημμένη ή παρατεταμένη επαφή με το δέρμα και την εισπνοή αναθυμιάσεων. **ΦΥΛΑΣΣΕΤΕ ΜΑΚΡΙΑ ΑΠΟ ΤΑ ΠΑΙΔΙΑ.**

ΠΡΟΣΟΧΗ:

Η χρήση υποκατάστατων βενζίνης δεν συνιστάται καθώς ενδέχεται να βλάψει τα εξαρτήματα του συστήματος καυσίμου.

Κάνετε τον ανεφοδιασμό σε καλά αεριζόμενο χώρο, με σβηστό κινητήρα. Εάν ο κινητήρας λειτουργούσε μόλις, αφήστε τον να κρυώσει πρώτα. Μην κάνετε ποτέ ανεφοδιασμό του κινητήρα στο εσωτερικό κτηρίου όπου οι αναθυμιάσεις βενζίνης θα μπορούσαν να έρθουν σε επαφή με φλόγες ή σπίθιες.

1. Τοποθετήστε το μηχάνημα οριζόντια και ελέγξτε στο εξωτερικό του ρεζερβουάρ εάν το καύσιμο φτάνει την επάνω στάθμη.
2. Εάν η στάθμη είναι πολύ χαμηλή, γεμίστε το ρεζερβουάρ μέχρι τη στάθμη των προδιαγραφών. Αφαιρέστε σταδιακά το πώμα του ρεζερβουάρ για να απελευθερωθεί ο συμπιεσμένος αέρας στο ρεζερβουάρ. Εάν αφαιρέσετε το πώμα γρήγορα ενδέχεται να πεταχτεί καύσιμο.

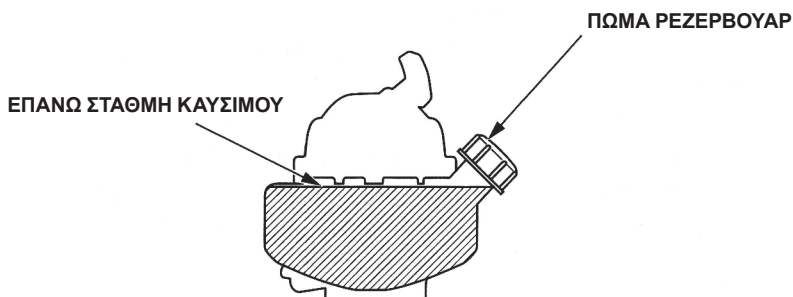
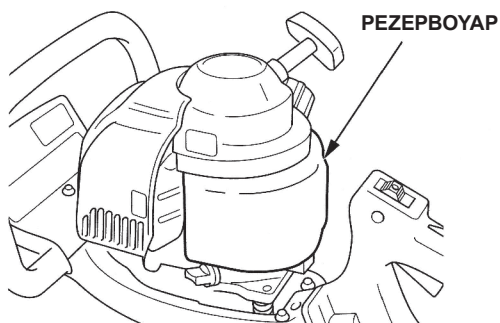

ΣΗΜΕΙΩΣΗ:

Η βενζίνη καταστρέφεται πολύ γρήγορα ανάλογα με παράγοντες όπως η έκθεση στο φως, η θερμοκρασία και η πάροδος του χρόνου.

Στις χειρότερες περιπτώσεις η βενζίνη μπορεί να μολυνθεί μέσα σε 30 ημέρες.

Η χρήση μολυσμένης βενζίνης μπορεί να βλάψει σοβαρά τον κινητήρα (έμφραξη καρμπυρατέρ, μπλοκάρισμα βαλβίδας).

Η ζημιά αυτή ως αποτέλεσμα κατεστραμμένου καυσίμου δεν καλύπτεται από την εγγύηση.

Προκειμένου να αποφευχθεί αυτό, τηρείτε αυστηρά τις παρακάτω συστάσεις:

- Χρησιμοποιείτε μόνο τη βενζίνη που πληροί τις προδιαγραφές (βλέπε σελίδα 26).
- Χρησιμοποιείτε καινούργια και καθαρή βενζίνη.
- Για την επιβράδυνση της υποβάθμισης της βενζίνης, φυλάσσετε την σε πιστοποιημένο δοχείο καυσίμου.
- Εάν προβλέπεται μακροχρόνια φύλαξη (πάνω από 30 ημέρες), αδειάστε το ρεζερβουάρ καυσίμου και το καρμπυρατέρ (βλέπε σελίδα 56).

Βενζίνες που περιέχουν αλκοόλη

Εάν αποφασίσετε να χρησιμοποιήσετε βενζίνη που περιέχει αλκοόλη (βενζόλη), βεβαιωθείτε ότι ο αριθμός οκτανίων είναι τουλάχιστον όσο υψηλός συνιστά η Honda.

Υπάρχουν δύο τύποι βενζόλης: ένας που περιέχει αιθανόλη και ένας άλλος που περιέχει μεθανόλη.

Μη χρησιμοποιείτε βενζόλη με περιεκτικότητα σε αιθανόλη πάνω από 10%.

Μη χρησιμοποιείτε βενζίνη με περιεκτικότητα σε μεθανόλη πάνω από 5% (μεθυλική αλκοόλη ή ξυλόπνευμα) η οποία δεν περιέχει επίσης συνδυαλύτες και αναστολείς διάβρωσης για τη μεθανόλη.

ΣΗΜΕΙΩΣΗ:

- Η ζημιά στο σύστημα καυσίμου και τα προβλήματα απόδοσης κινητήρα ως αποτέλεσμα χρήσης βενζίνης με μεγαλύτερη από την προβλεπόμενη περιεκτικότητα σε αλκοόλη δεν καλύπτεται από την εγγύηση.
- Προτού αγοράσετε βενζίνη από ένα πρατήριο που δεν γνωρίζετε, καθορίστε πρώτα εάν η βενζίνη περιέχει αλκοόλη και εάν ναι, ποιον τύπο και σε ποιο ποσοστό. Εάν παρατηρήσετε οποιοδήποτε ανεπιθύμητο σύμπτωμα λειτουργίας κατά τη χρήση μιας συγκεκριμένης βενζίνης, αλλάξτε σε βενζίνη που γνωρίζετε ότι περιέχει λιγότερη από τη συνιστώμενη ποσότητα αλκοόλης.

3. Έλεγχος στοιχείων φίλτρου αέρα

ΠΡΟΣΟΧΗ:

Μη λειτουργείτε ποτέ τον κινητήρα χωρίς το φίλτρο αέρα. Θα επιταχύνετε τη φθορά του κινητήρα.

1. Τραβήξτε τον μοχλό τσοκ στην ΚΛΕΙΣΤΗ θέση (βλέπε σελίδα 22).
2. Αφαιρέστε το κάλυμμα του φίλτρου αέρα απαγκιστρώνοντας το δεξιό γλωσσίδι στη δεξιά πλευρά του καλύμματος φίλτρου αέρα και τα δύο αριστερά γλωσσίδια του.
3. Ελέγξτε το φίλτρο αέρα για ακαθαρσία ή απόφραξη. Καθαρίστε το στοιχείο φίλτρου αέρα εάν είναι ακάθαρτο (βλ. σελίδα 47).
4. Εγκαταστήστε ξανά το στοιχείο φίλτρου αέρα.
5. Εγκαταστήστε ξανά το κάλυμμα φίλτρου αέρα εισάγοντας τα αριστερά γλωσσίδια, και στη συνέχεια εισαγάγετε το δεξί γλωσσίδι.

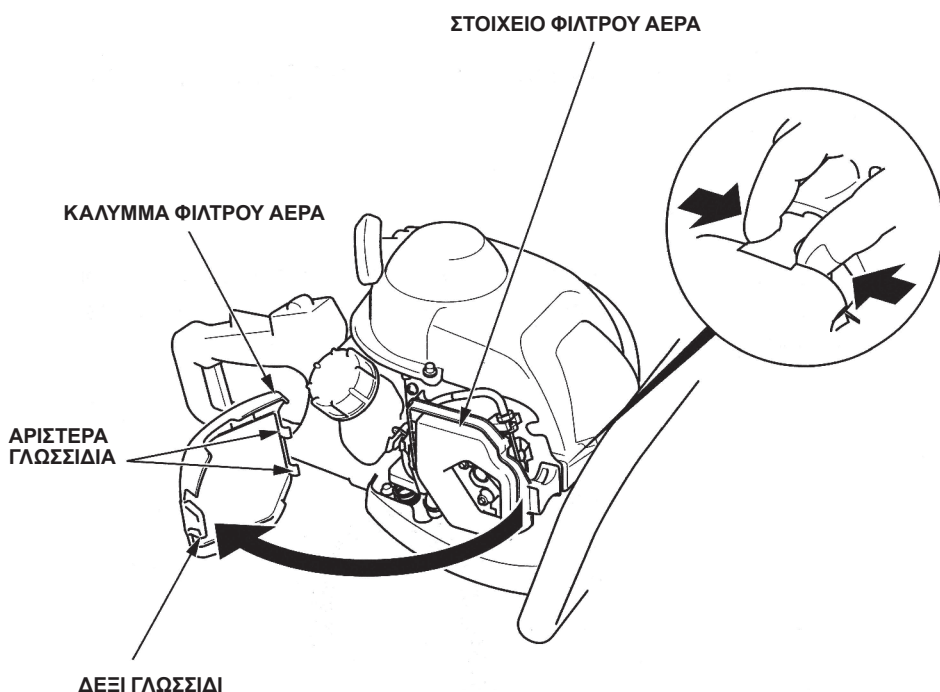

4. Έλεγχος της χαλαρότητας (μπόσικα) του συρματόσχοινου γκαζιού

- Ελέγξτε τα μπόσικα στο άκρο του συρματόσχοινου γκαζιού τραβώντας και αφήνοντας μερικές φορές το μοχλό γκαζιού. Πρέπει να είναι 0,5 – 2,5 mm (0,02 – 0,10 in.) στο άκρο του συρματόσχοινου.

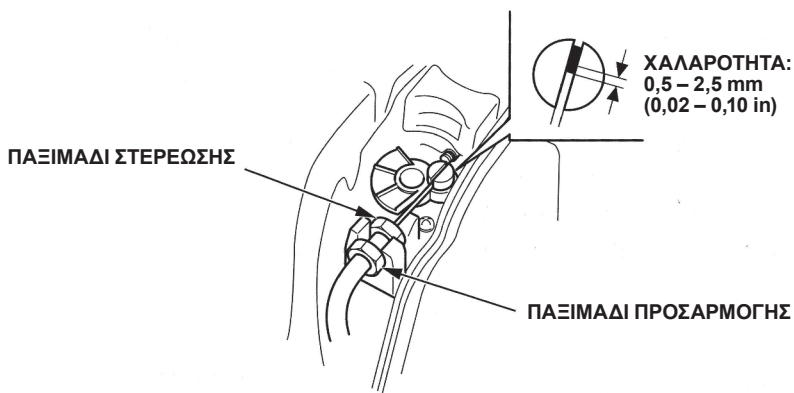

- Ελέγξτε εάν ο μοχλός γκαζιού λειτουργεί ομαλά και επανέρχεται πάντα στη θέση ρελαντί.

5. Έλεγχος πίσω λαβής (HHH25D)

- Ελέγξτε εάν η πίσω λαβή γυρίζει ομαλά όταν πιέζετε τον μοχλό περιστροφής.
- Ελέγξτε εάν ο μοχλός περιστροφής ασφαλίζει στο κέντρο, αριστερά και δεξιά με μη πατημένο μοχλό.

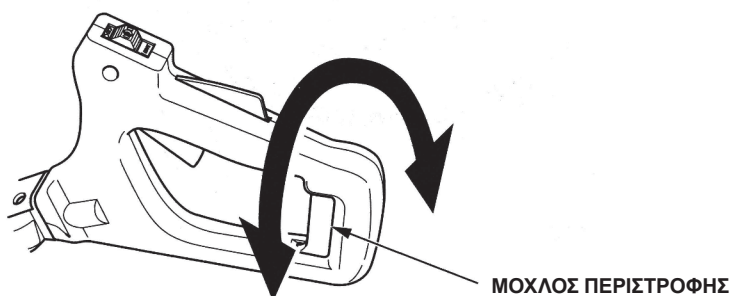

6. Έλεγχος λεπίδας

▲ ΠΡΟΕΙΔΟΠΟΙΗΣΗ

Για λόγους ασφάλειας, ελέγχετε τη λεπίδα για φθορές και ζημιές και ελέγχετε τη σύσφιξη των μπουλονιών και των παξιμαδιών πριν βάλετε μπροστά τον κινητήρα. Η λειτουργία του μηχανήματος με φθαρμένη, σπασμένη ή ελαττωματική λεπίδα μπορεί να επιφέρει προσωπικό τραυματισμό ή ζημιά στον εξοπλισμό. Η φθαρμένη, σπασμένη ή ελαττωματική λεπίδα μπορεί να σπάσει και κομμάτια της να χτυπήσουν τον χειριστή ή τους παρευρισκόμενους με κίνδυνο θανάτου ή σοβαρού τραυματισμού.

ΠΡΟΣΟΧΗ:

Φοράτε χοντρά γάντια για να προστατεύσετε τα χέρια σας όταν εργάζεστε γύρω από τη λεπίδα.

1. Σταματήστε τον κινητήρα και βεβαιωθείτε ότι ο διακόπτης του κινητήρα είναι στη θέση OFF.
2. Αφαιρέστε το κάλυμμα της λεπίδας φορώντας χοντρά γάντια.
3. Ελέγξτε εάν τα παξιμάδια και τα μπουλόνια είναι καλά σφιγμένα. Σφίξτε τα εάν είναι χαλαρά. Εάν δεν μπορείτε να το κάνετε σωστά, συμβουλευτείτε έναν εγκεκριμένο αντιπρόσωπο της Honda.

ΜΠΟΥΛΟΝΙΑ/ΠΑΞΙΜΑΔΙΑ

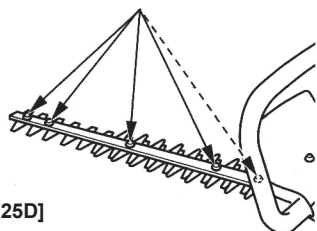

[HHH25D]

ΜΠΟΥΛΟΝΙΑ/ΠΑΞΙΜΑΔΙΑ

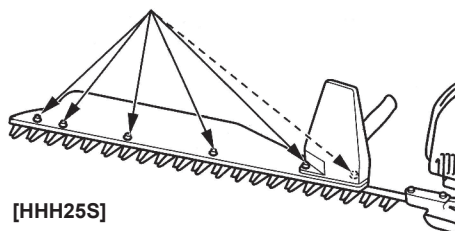

[HHH25S]

4. Ελέγξτε τη λεπίδα και τον προφυλακτήρα για φθορά, ρωγμή, κάμψη, αποχρωματισμό λόγω ακραίας ζέστης και άλλη ζημιά. Εάν υπάρχει πρόβλημα, συμβουλευτείτε έναν εγκεκριμένο αντιπρόσωπο της Honda.



ΦΥΣΙΟΛΟΓΙΚΗ



ΦΘΟΡΑ



ΚΑΜΨΗ



ΡΩΓΜΗ

7. Έλεγχος όλων των μπουλονιών και παξιμαδιών

1. Ελέγξτε όλα τα μπουλόνια και τα παξιμάδια για χαλαρότητα. Σφίξτε τα καλά εάν χρειάζεται.
2. Ελέγξτε τα παξιμάδια και τις βίδες της λαβής για χαλαρότητα και σφίξτε τα καλά εάν χρειάζεται.

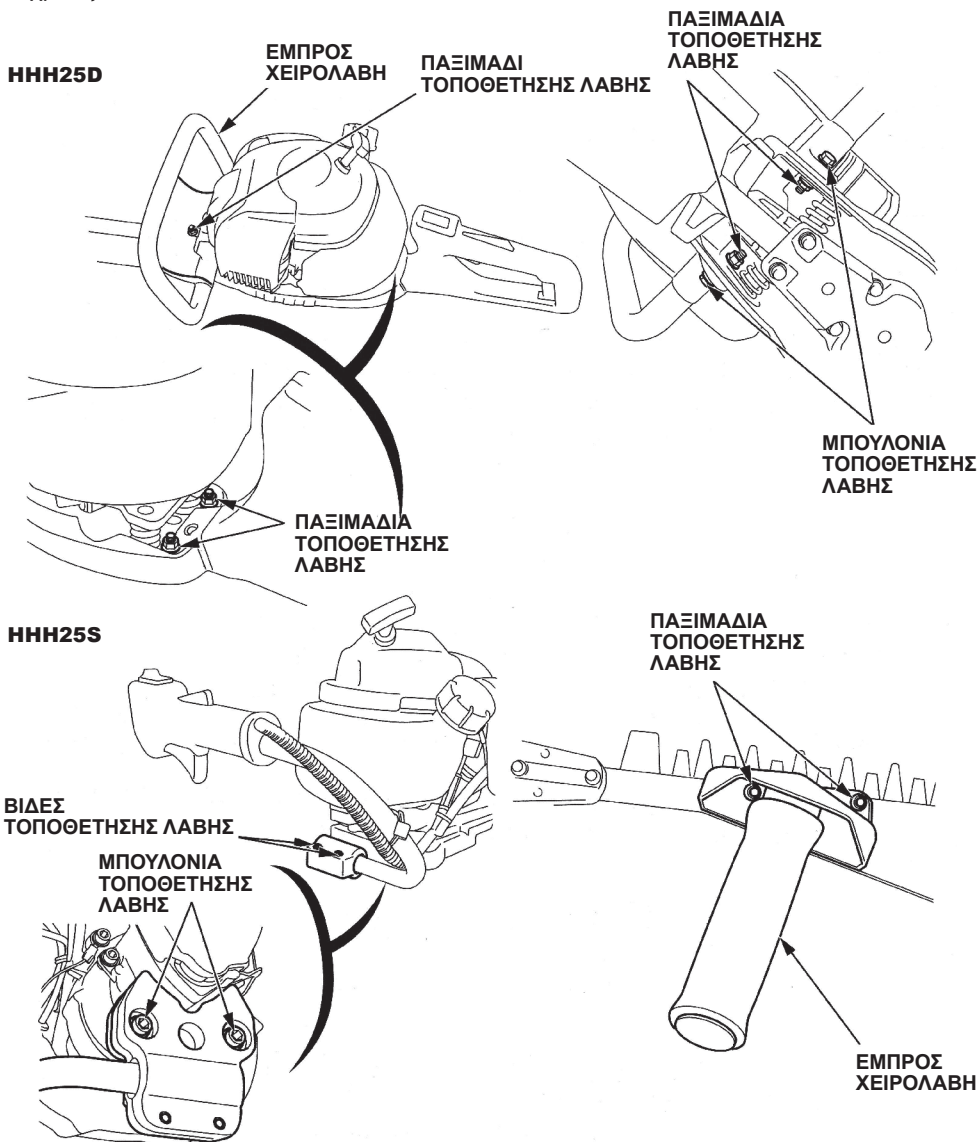

6. ΕΚΚΙΝΗΣΗ ΤΟΥ ΚΙΝΗΤΗΡΑ

⚠ ΠΡΟΕΙΔΟΠΟΙΗΣΗ

- Τα καυσάερια περιέχουν δηλητηριώδες μονοξείδιο του άνθρακα.
Μη λειτουργείτε ποτέ τον κινητήρα σε χώρο κλειστό. Εξασφαλίστε επαρκή αερισμό.
- Βάζετε μπροστά τον κινητήρα σε μέρος μακριά από ανθρώπους, ζώα και γύρω κτήρια. Βεβαιωθείτε ότι δεν υπάρχουν εμπόδια στην περιοχή εργασίας.

ΠΡΟΣΟΧΗ:

Μην βάζετε μπροστά τον κινητήρα με το μηχάνημα στο έδαφος. Το μηχάνημα μπορεί να μετακινηθεί και να σας τραυματίσει τα πόδια, κ.λπ.

ΣΗΜΕΙΩΣΗ:

Βάλτε το μηχάνημα σε χώρο χωρίς εμπόδια και βεβαιωθείτε ότι η λεπίδα δεν έρχεται σε επαφή με το έδαφος ή άλλα υλικά.

1. Αφαιρέστε το κάλυμμα της λεπίδας από το μηχάνημα.
2. Βάλτε τον διακόπτη του κινητήρα στη θέση ON.

HHH25D

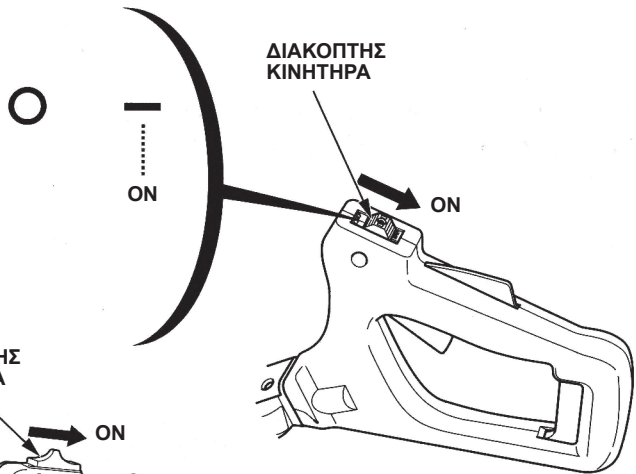

HHH25S

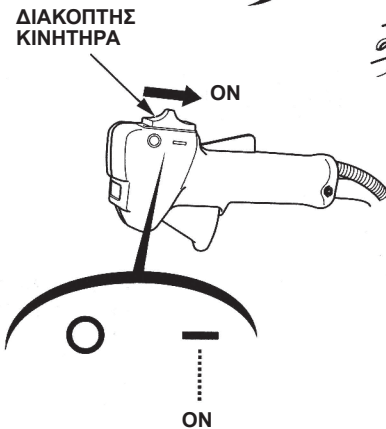

3. Για εκκίνηση με κρύο κινητήρα, βάλτε τον μοχλό τσοκ στην ΚΛΕΙΣΤΗ θέση.
Για εκκίνηση με ζεστό κινητήρα, βάλτε τον μοχλό τσοκ στην ΑΝΟΙΧΤΗ θέση.

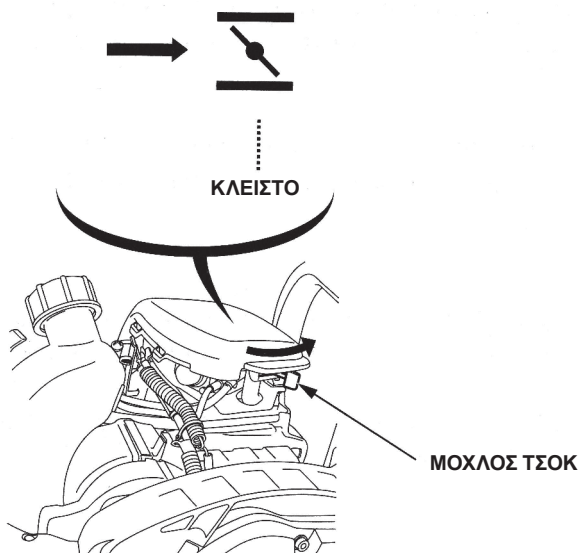

4. Πιέστε αρκετές φορές την αντλία αρχικής πλήρωσης ώσπου να γεμίσει με καύσιμο.
Ακόμα και εάν την πιέσετε περισσότερες φορές από όσες πρέπει, το επιπλέον καύσιμο
θα επιστρέψει στο ρεζερβουάρ.
Εάν δεν την πιέσετε αρκετές φορές, ίσως ο κινητήρας να μην πάρει μπροστά.



5. Τραβήξτε τη λαβή μίζας ελαφρά ώσπου να συναντήσετε αντίσταση και στη συνέχεια τραβήξτε την απότομα με τη φορά του βέλους όπως φαίνεται παρακάτω.

Επαναφέρετε αργά τη λαβή της μίζας.

Βεβαιωθείτε ότι δεν υπάρχουν άνθρωποι και ζώα κοντά στο μηχάνημα, ειδικότερα πίσω σας, προτού τραβήξετε τη λαβή της μίζας.

HHH25D

ΘΕΣΗ ΧΕΙΡΙΣΤΗ
(πίσω δεξιά
από το ψαλίδι
μπορντούρας)

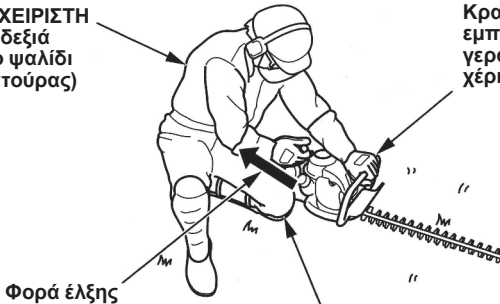

Βάλτε το πόδι και το γονάτο σας στην πίσω λαβή και κρατήστε το εκεί.

HHH25S

ΘΕΣΗ ΧΕΙΡΙΣΤΗ
(πίσω δεξιά
από το ψαλίδι
μπορντούρας)

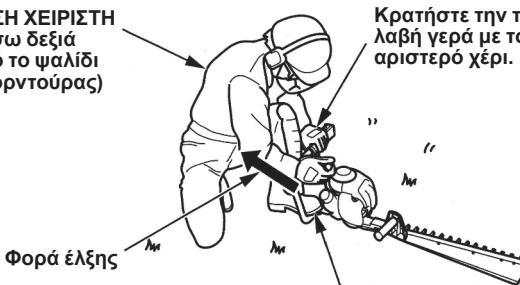

Πατήστε τη βάση της πίσω λαβής με το αριστερό πόδι και κρατήστε το εκεί.

ΠΡΟΣΟΧΗ:

- Τραβήξτε δυνατά τη λαβή της μίζας. Όταν η ταχύτητα του κινητήρα αυξάνει κατά την εκκίνηση, η ανάφλεξη φτάνει στον κινητήρα. Εάν η ταχύτητα του κινητήρα είναι πολύ χαμηλή, ίσως ο κινητήρας να μην πάρει μπροστά.
- Μην αφήνετε τη λαβή της μίζας από το σημείο όπου την είχατε τραβήξει πλήρως, ώστε να μην χτυπήσει τα κοντινά της εξαρτήματα.
- Μην τραβάτε τη μίζα ενώ ο κινητήρας λειτουργεί. Ο κινητήρας ενδέχεται να καταστραφεί.
- Μην χρησιμοποιείτε τον μοχλό γκαζιού ενώ τραβάτε τη μίζα. Η λεπίδα τίθεται σε λειτουργία απότομα. Είναι επικίνδυνο.

6. Εάν είχατε θέσει το τσοκ στην ΚΛΕΙΣΤΗ θέση για να βάλετε μπροστά τον κινητήρα, επιστρέψτε τον αργά στην ΑΝΟΙΧΤΗ θέση αμέσως μόλις ο κινητήρας ζεσταθεί.

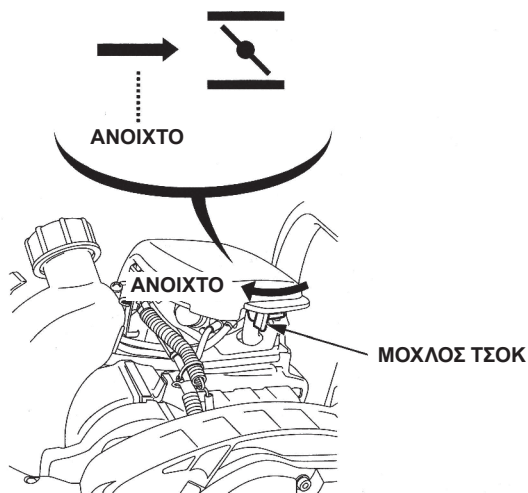

Εκκίνηση με ζεστό κινητήρα

Όταν ο κινητήρας λειτουργεί σε υψηλές θερμοκρασίες περιβάλλοντος και στη συνέχεια απενεργοποιηθεί και αφηθεί για λίγο, ενδέχεται να μην πάρει μπροστά με το πρώτο τράβηγμα.

Εάν χρειαστεί, ακολουθήστε την παρακάτω διαδικασία:

ΣΗΜΑΝΤΙΚΗ ΠΡΟΦΥΛΑΞΗ ΑΣΦΑΛΕΙΑΣ

Βάλτε τον διακόπτη του κινητήρα στη θέση OFF πριν από την παρακάτω διαδικασία. Έτσι ο κινητήρας δεν θα πάρει μπροστά και δεν θα λειτουργήσει σε μέγιστη ταχύτητα όταν το γκάτσι είναι στο τέρμα. Εάν ο κινητήρας πάρει μπροστά, ενώ το γκάτσι είναι στο τέρμα, η λεπίδα μπορεί να κινηθεί με μέγιστη ταχύτητα. Υπάρχει κίνδυνος σοβαρού τραυματισμού.

1. Βάλτε τον διακόπτη του κινητήρα στη θέση OFF.
2. Τραβήξτε τον μοχλό τσοκ στην ΑΝΟΙΧΤΗ θέση.
3. Κρατήστε τον μοχλό γκαζιού στο τέρμα (ΓΡΗΓΟΡΑ).
4. Τραβήξτε τη λαβή της μίζας 3 έως 5 φορές.
5. Ακολουθήστε τη διαδικασία ΕΚΚΙΝΗΣΗ ΤΟΥ ΚΙΝΗΤΗΡΑ στη σελίδα 33 και βάλτε μπροστά τον κινητήρα με τον μοχλό τσοκ στην ΑΝΟΙΧΤΗ θέση.

Τροποποίηση καρμπιρατέρ για λειτουργία σε μεγάλο υψόμετρο

Σε μεγάλο υψόμετρο, το τυπικό μείγμα αέρα-καυσίμου του καρμπιρατέρ θα είναι πολύ πλούσιο. Η απόδοση θα μειωθεί και η κατανάλωση καυσίμου θα αυξηθεί. Το πολύ πλούσιο μίγμα επίσης θα βλάψει το μπουζί και θα κάνει δύσκολη την εκκίνηση. Η λειτουργία σε υψόμετρο διαφορετικό από τις προδιαγραφές του κινητήρα για μεγάλα χρονικά διαστήματα ενδέχεται να αυξήσει τις εκπομπές.

Η απόδοση σε μεγάλο υψόμετρο μπορεί να βελτιωθεί με συγκεκριμένες τροποποιήσεις στο καρμπιρατέρ. Εάν λειτουργείτε πάντα το μηχανήμα σε υψόμετρα πάνω από τα 610 μέτρα, ζητήστε από τον αντιπρόσωπο σέρβις να κάνει την τροποποίηση του καρμπιρατέρ. Ο κινητήρας αυτός, εφόσον λειτουργεί σε μεγάλο υψόμετρο με τις ανάλογες τροποποιήσεις του καρμπιρατέρ, θα ανταποκρίνεται σε όλα τα πρότυπα εκπομπών για όλη τη διάρκεια ζωής του.

Ακόμα και με την τροποποίηση του καρμπιρατέρ, η ιπποδύναμη του κινητήρα μειώνεται κατά περίπου 3,5% για κάθε 300 μέτρα (1.000 πόδια) αύξηση στο υψόμετρο. Η επίπτωση του υψόμετρου στην ιπποδύναμη θα είναι μεγαλύτερη εάν δεν γίνει η τροποποίηση του καρμπιρατέρ.

ΠΡΟΣΟΧΗ:

Όταν γίνει η τροποποίηση του καρμπιρατέρ για λειτουργία σε μεγάλο υψόμετρο, το μείγμα αέρα/καυσίμου θα είναι πολύ φτωχό για χρήση σε χαμηλό υψόμετρο. Η λειτουργία σε υψόμετρα κάτω από τα 610 μέτρα με τροποποιημένο καρμπιρατέρ μπορεί να επιφέρει υπερθέρμανση του κινητήρα με επακόλουθη σοβαρή βλάβη. Για χρήση σε χαμηλά υψόμετρα, ζητήστε από τον αντιπρόσωπο σέρβις να επαναφέρει το καρμπιρατέρ στις αρχικές εργοστασιακές ρυθμίσεις.

7. ΛΕΙΤΟΥΡΓΙΑ ΤΡΙΜΑΡΙΣΜΑΤΟΣ

Διαβάστε και κατανοήστε τις οδηγίες ασφαλείας στις σελίδες 5 έως 14 προτού χρησιμοποιήσετε το ψαλίδι μπορντούρας. Εάν παρατηρήσετε αφύσικο ήχο, οσμή, δόνηση ή άλλο ασυνήθιστο σημάδι, σταματήστε αμέσως τον κινητήρα και συμβουλευτείτε τον τοπικό αντιπρόσωπο της Honda.

Κρατάτε τις λαβές και με τα δύο χέρια.

HHH25D: Κρατήστε την εμπρός χειρολαβή με το ένα χέρι και την πίσω λαβή (λαβή γκαζιού) με το άλλο.

HHH25S: Κρατήστε την εμπρός χειρολαβή με το ένα χέρι και την πίσω λαβή (λαβή γκαζιού) με το άλλο.

ΠΡΟΣΟΧΗ:

Μη χρησιμοποιείτε το ψαλίδι μπορντούρας με το ένα χέρι.

▲ ΠΡΟΕΙΔΟΠΟΙΗΣΗ

Μη χρησιμοποιείτε το ψαλίδι μπορντούρας εάν η λεπίδα σε λειτουργία μπορεί να φτάσει τα πόδια σας. Μπορεί να τραυματίσετε τα πόδια σας με τη λεπίδα σε λειτουργία.

ΣΗΜΕΙΩΣΗ:

Το ψαλίδι μπορντούρας έχει σχεδιαστεί για τριμάρισμα της μπορντούρας (φράκτη), δηλαδή για κοπή κλαδιών διαμέτρου έως και 8 χιλιοστών. Μην το χρησιμοποιείτε για να κόψετε πιο χοντρά κλαδιά, πέρα από αυτό το όριο, και μην το χρησιμοποιείτε για να κόψετε σκληρά υλικά εκτός του ξύλου. Μπορεί να προκληθεί ζημιά στη λεπίδα και στα μέρη του κιβωτίου ταχυτήτων, περιορίζοντας τη διάρκεια ζωής τους.

Βασική λειτουργία:

- Να χειρίζεστε το ψαλίδι μπορντούρας με προσοχή και με συνεχή κίνηση ώστε η εξάτμιση να μη φυσά σε ένα μέρος του φράκτη.
- Όταν τραβάτε τον μοχλό γκαζιού με τον κινητήρα σε λειτουργία, η ταχύτητα του κινητήρα αυξάνει και η λεπίδα αρχίζει να κινείται. Προσαρμόζετε την ταχύτητα του κινητήρα ανάλογα με το μέγεθος του φράκτη.

ΠΡΟΣΟΧΗ:

Αυξήστε την ταχύτητα του κινητήρα όταν ξεκινήσετε τη χρήση (λειτουργία) του ψαλιδιού μπορντούρας. Η λειτουργία του με χαμηλή ταχύτητα κινητήρα ενδέχεται να προκαλέσει αστοχίες του κινητήρα.

- Όταν τριμάρετε το επάνω μέρος ενός φράκτη, κινείτε τη λεπίδα δεξιά και αριστερά με επανάληψη.
- Για λεπτό τριμάρισμα του φράκτη, γέρνετε ελαφρά το μηχάνημα προς τα κάτω (έως και 10°).

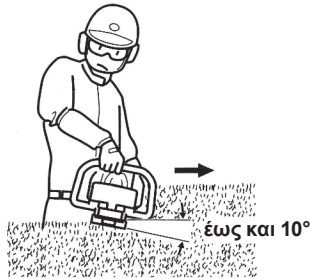

- Χρησιμοποιείτε το ψαλίδι με τη λεπίδα στραμμένη προς τα έξω.

ΠΡΟΣΟΧΗ:

Μη στρέψετε τη λεπίδα προς το μέρος σας κατά τη λειτουργία και μην τη πλησιάζετε κοντά στο σώμα σας.



- Όταν τριμάρετε το πλαϊνό μέρος ενός φράκτη, κινείτε τη λεπίδα από κάτω προς τα πάνω.

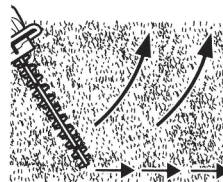
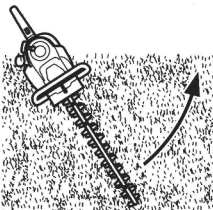

HHH25S:

- Κατά τη λειτουργία αφήνετε τα κομμένα κλαδιά, φύλλα, κ.λπ. στην πλάκα συλλογής.

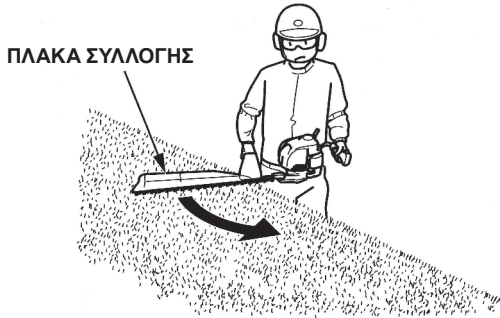

HHH25D:

- Η πίσω λαβή μπορεί να στραφεί σε τρεις θέσεις (ΚΕΝΤΡΟ και 90° δεξιόστροφα και αριστερόστροφα).
- Επάνω μέρος: Όταν τριμάρετε το επάνω μέρος ενός φράκτη, στρέψτε την πίσω λαβή στο ΚΕΝΤΡΟ.
- Πλαϊνό μέρος: Όταν χρησιμοποιείτε τη λεπίδα στα αριστερά σας, στρέψτε την πίσω λαβή κατά 90° αριστερόστροφα. Όταν χρησιμοποιείτε τη λεπίδα στα δεξιά σας, στρέψτε την πίσω λαβή κατά 90° δεξιόστροφα (βλέπε σελίδα 41).
Όταν τριμάρετε το πλαϊνό μέρος ενός φράκτη, έχετε τη λεπίδα στραμμένη στον φράκτη και τον κινητήρα στραμμένο προς το μέρος σας.

ΚΕΝΤΡΟ

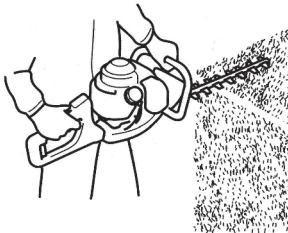

Στρέψτε την πίσω λαβή
κατά 90° δεξιόστροφα.

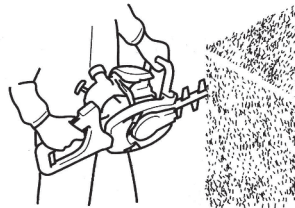

Στρέψτε την πίσω λαβή
κατά 90° αριστερόστροφα.

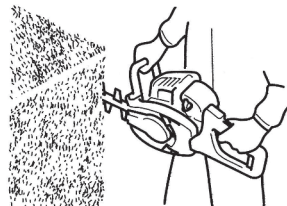

Στρέψτε την πίσω λαβή (HHH25D)

1. Σταματήστε τον κινητήρα προτού στρέψετε την πίσω λαβή.
2. Για να στρέψετε την πίσω λαβή, αφήστε τον μοχλό γκαζιού και τον μοχλό ασφάλισης γκαζιού, πιάστε τον μοχλό περιστροφής και στρέψτε τη λαβή δεξιόστροφα ή αριστερόστροφα.
3. Πριν από τη χρήση, στρέψτε την πίσω λαβή ώσπου να κλειδώσει (κλικ).
Βεβαιωθείτε ότι ο μοχλός περιστροφής μπορεί να επιστρέψει.
 - Μη χειρίζεστε τον μοχλό γκαζιού, τον μοχλό ασφάλισης γκαζιού και τον μοχλό περιστροφής ταυτόχρονα. Διαφορετικά υπάρχει κίνδυνος αστοχίας.

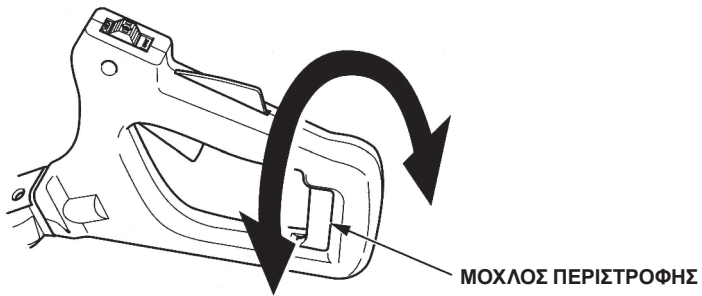

- Μην προσπαθείτε να φτάσετε σε πολύ απομακρυσμένα σημεία.
- Κρατάτε τη λεπίδα κάτω από το επίπεδο του γονάτου σας.
- Κρατάτε μακριά από το σώμα σας τη λεπίδα που λειτουργεί και τις ζεστές επιφάνειες.

8. ΔΙΑΚΟΠΗ ΛΕΙΤΟΥΡΓΙΑΣ ΤΟΥ ΚΙΝΗΤΗΡΑ

1. Αφήστε τον μοχλό γκαζιού και τον μοχλό ασφάλισης γκαζιού.
2. Βάλτε τον διακόπτη του κινητήρα στη θέση OFF. Ελέγξτε με το μάτι εάν η λεπίδα σταμάτησε.
3. Προτού ακουμπήσετε το ψαλίδι μπορντούρας στο έδαφος, βεβαιωθείτε ότι ο κινητήρας και η λεπίδα έχουν σταματήσει.

ΠΡΟΣΟΧΗ:

Ακόμα και αφού διακοπεί η ισχύς λειτουργίας, η λεπίδα γυρίζει για λίγο λόγω αδράνειας.

4. Μετά τη χρήση, τοποθετήστε το κάλυμμα της λεπίδας στη λεπίδα.

ΠΡΟΣΟΧΗ:

Μην ξεχνάτε ότι το κοπτικό εξάρτημα συνεχίζει να γυρίζει για λίγο λόγω αδράνειας αφού σταματήσει ο κινητήρας.

HHH25D

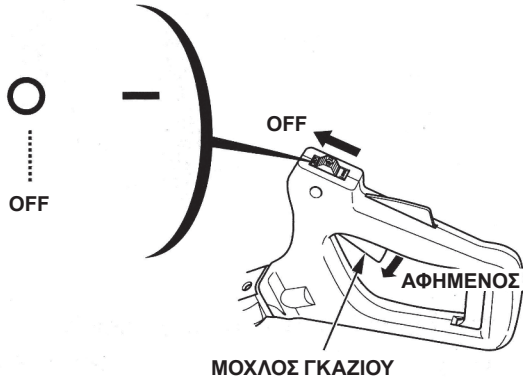

HHH25S

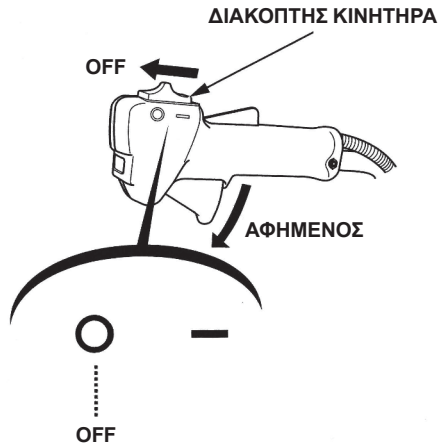

⚠ ΠΡΟΕΙΔΟΠΟΙΗΣΗ

- Πριν κάνετε οποιαδήποτε εργασία συντήρησης, τοποθετήστε το ψαλίδι μπορντούρας σε επίπεδη επιφάνεια, σταματήστε τον κινητήρα και βεβαιωθείτε ότι ο διακόπτης του κινητήρα είναι στη θέση OFF ώστε να μην υπάρχει περίπτωση να πάρει μπροστά εκ παραδρομής.
- Το σέρβις του ψαλιδιού μπορντούρας πρέπει να εκτελείται από εγκεκριμένο αντιπρόσωπο της Honda εκτός εάν ο κάτοχος διαθέτει εργαλεία και δεδομένα σέρβις και έχει κατάλληλη μηχανική εξειδίκευση.

ΠΡΟΣΟΧΗ:

Χρησιμοποιείτε μόνο αυθεντικά ανταλλακτικά Honda ή ισοδύναμα τους για τη συντήρηση και τις επισκευές. Η χρήση ανταλλακτικών μη ισοδύναμης ποιότητας ενδέχεται να βλάψει το μηχάνημα.

Η περιοδική επιθεώρηση και ρύθμιση του Honda HHH25D/HHH25S είναι απαραίτητες για τη διατήρηση της απόδοσης σε υψηλό επίπεδο. Η τακτική συντήρηση βοηθάει επίσης στην παράταση της διάρκειας ζωής του μηχανήματος. Τα απαιτούμενα χρονικά διαστήματα μεταξύ σέρβις και ο τύπος συντήρησης που πρέπει να γίνει περιγράφονται στον πίνακα στη σελίδα 44.

Για μεγαλύτερη διάρκεια ζωής και αποτελεσματικότητα, καθαρίζετε τη λεπίδα από κλαδιά, φύλλα, κ.λπ. μετά από κάθε χρήση.

Χρονοδιάγραμμα συντήρησης

ΠΕΡΙΟΔΟΣ ΤΑΚΤΙΚΟΥ ΣΕΡΒΙΣ (3) Εκτελείται τον μήνα ή μετά από τις ώρες λειτουργίας που υποδεικνύονται, ανάλογα με το ποιο από τα δύο προηγείται.		Κάθε χρήση	Πρώτος μήνας ή 10 ώρες	Κάθε 3 μήνες ή 25 ώρες	Κάθε 6 μήνες ή 50 ώρες	Κάθε χρόνο ή 100 ώρες	Κάθε 2 χρόνια ή 300 ώρες	Δείτε τη σελίδα
ΕΞΑΡΤΗΜΑ								
Λάδι κινητήρα	Έλεγχος στάθμης	o						24
	Αλλαγή		o			o		46
Φίλτρο αέρα	Έλεγχος	o						29
	Καθαρισμός			o (1)				47
Σπινθηριστής	Έλεγχος - ρύθμιση					o		49
	Αντικατάσταση						o	49
Συρματόσχοινο γκαζιού	Έλεγχος	o						30
Μοχλός γκαζιού	Έλεγχος	o						30
Πίσω λαβή (HHH25D)	Έλεγχος	o						30
Λεπίδα	Έλεγχος	o						31
Προφυλακτήρας λεπίδας	Έλεγχος	o						31
Σύστημα ψύξης	Έλεγχος				o			53
Παξιμάδια, μπουλόνια, διατάξεις στερέωσης	Έλεγχος (σφίξτε εάν χρειάζεται)	o						32
Φλογοπαγίδα	Έλεγχος					o (4)		51
Ρεζερβουάρ	Έλεγχος					o		55
Φίλτρο καυσίμου	Έλεγχος					o		54
Σιαγώνα και ταμπούρο συμπλέκτη	Έλεγχος				o (2)			-
Κιβώτιο ταχυτήτων	Γρασάρισμα		Κάθε χρόνο ή 20 ώρες (2)					-
Ταχύτητα ρελαντί	Έλεγχος - ρύθμιση		o (2)		o (2)			-
Διάκονο βαλβίδας	Έλεγχος - ρύθμιση					o (2)		-
Θάλαμος καύσης	Καθαρισμός		Μετά από κάθε 300 ώρες (2)					-
Σωλήνες καυσίμου	Έλεγχος		Κάθε 2 χρόνια (Αντικατάσταση εφόσον χρειάζεται) (2)					-
Σωλήνας λαδιού	Έλεγχος		Κάθε 2 χρόνια (Αντικατάσταση εφόσον χρειάζεται) (2)					-

- (1) Κάνετε σέρβις συχνότερα όταν το χρησιμοποιείτε σε χώρους με σκόνη.
- (2) Το σέρβις σε αυτά τα εξαρτήματα πρέπει να γίνεται από τον υπεύθυνο σέρβις που σας εξυπηρετεί, εκτός εάν διαθέτετε τα κατάλληλα εργαλεία και την απαιτούμενη μηχανική εκπαίδευση. Ανατρέξτε στο εγχειρίδιο καταστημάτων Honda για τις διαδικασίες σέρβις.
- (3) Καταχωρίζετε τις ώρες λειτουργίας για να καθορίσετε τα κατάλληλα διαστήματα συντήρησης.
- (4) Εφόσον διαθέτει.

Εργαλειοθήκη

Τα παρεχόμενα εργαλεία είναι απαραίτητα για κάποια μέρη της περιοδικής συντήρησης, απλές προσαρμογές και επισκευές.

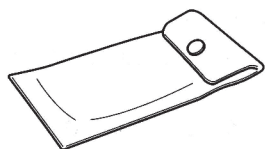

ΕΡΓΑΛΕΙΟΘΗΚΗ

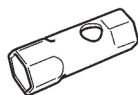

ΜΠΟΥΖΟΚΛΕΙΔΟ



ΚΛΕΙΔΙ



ΛΑΒΗ ΓΙΑ ΜΠΟΥΖΟΚΛΕΙΔΟ



ΚΛΕΙΔΙ ΑΛΕΝ

1. Αλλαγή λαδιού κινητήρα

ΣΗΜΕΙΩΣΗ:

Αδειάστε το λάδι ενώ ο κινητήρας είναι ακόμα ζεστός για να διασφαλίσετε τη γρήγορη και πλήρη εκκένωση.

1. Ελέγξτε εάν το πώμα του ρεζερβουάρ είναι καλά κλεισμένο.
2. Βγάλτε το πώμα πλήρωσης λαδιού και αδειάστε το λάδι στο δοχείο λαδιού γέρνοντας το ψαλίδι μπορντούρας προς το στόμιο πλήρωσης λαδιού.
3. Γεμίστε με το συνιστώμενο λάδι (βλέπε σελίδα 25) και ελέγξτε τη στάθμη λαδιού (βλέπε σελίδα 24).
4. Τοποθετήστε ξανά το πώμα πλήρωσης λαδιού.

ΧΩΡΗΤΙΚΟΤΗΤΑ ΛΑΔΙΟΥ: 0,08 L (0,08 US qt, 0,07 Imp qt)

Πλένετε τα χέρια σας με σαπούνι και νερό μετά τον χειρισμό χρησιμοποιημένου λαδιού.

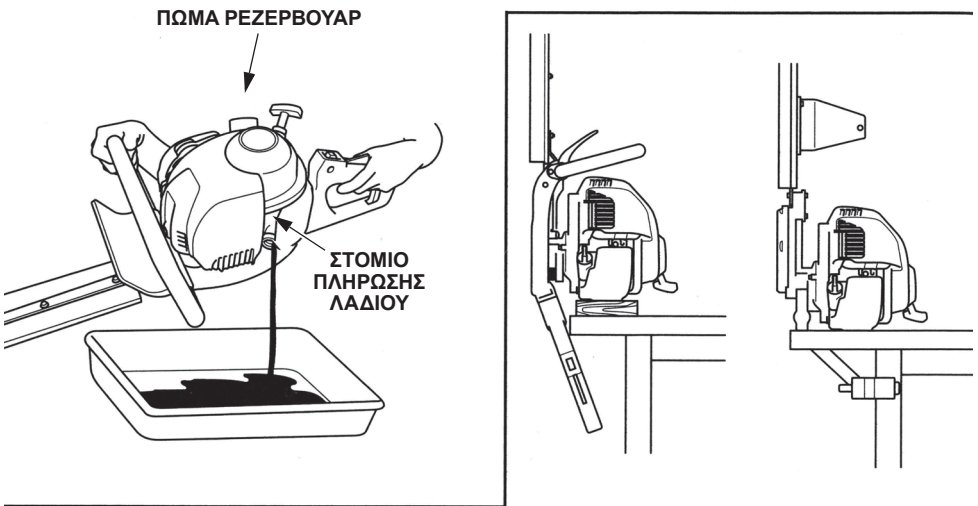

ΣΤΟΜΙΟ ΠΛΗΡΩΣΗΣ ΛΑΔΙΟΥ

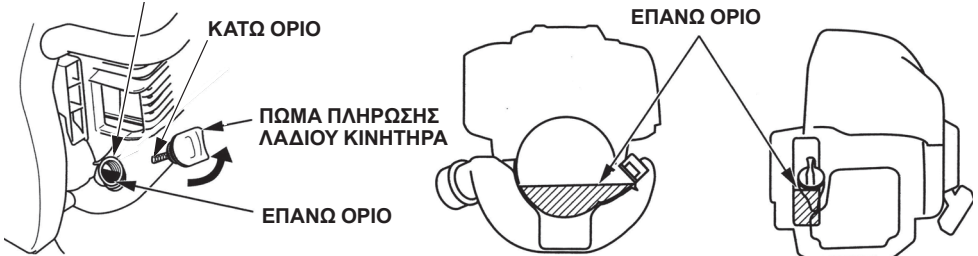

ΣΗΜΕΙΩΣΗ:

Απορρίψτε το χρησιμοποιημένο λάδι κινητήρα με τρόπο φιλικό προς το περιβάλλον. Συνιστούμε να το μεταφέρετε μέσα σε σφραγισμένο δοχείο σε ένα τοπικό πρατήριο καυσίμων για αξιοποίηση. Μην το πετάτε στα σκουπίδια και μην το χύνετε στο έδαφος ή σε σιφόνι.

2. Σέρβις φίλτρου αέρα

Οι ακαθαρσίες στο φίλτρο αέρα περιορίζουν τη ροή του αέρα προς το καρμπυρατέρ. Κάνετε τακτικό σέρβις του φίλτρου αέρα για να προστατέψετε το καρμπυρατέρ. Κάνετε σέρβις συχνότερα όταν χρησιμοποιείτε το ψαλίδι μπροντούρας σε χώρους με πολλή σκόνη.

⚠ ΠΡΟΕΙΔΟΠΟΙΗΣΗ

Μη χρησιμοποιείτε βενζίνη ή διαλυτικά με χαμηλό σημείο ανάφλεξης για τον καθαρισμό του στοιχείου του φίλτρου αέρα. Κίνδυνος πυρκαγιάς ή έκρηξης.

ΠΡΟΣΟΧΗ:

Μη λειτουργείτε ποτέ τον κινητήρα χωρίς το φίλτρο αέρα. Θα επιταχύνετε τη φθορά του κινητήρα.

1. Τραβήξτε τον μοχλό τσοκ στην ΚΛΕΙΣΤΗ θέση (βλέπε σελίδα 22).
2. Αφαιρέστε το κάλυμμα του φίλτρου αέρα απαγκιστρώνοντας το δεξιό γλωσσίδι στη δεξιά πλευρά του καλύμματος φίλτρου αέρα και τα δύο αριστερά γλωσσίδιά του.
3. Πλύνετε το στοιχείο με διαλυτικό μη εύφλεκτο ή με υψηλό σημείο ανάφλεξης και στεγνώστε το καλά.
4. Βυθίστε το στοιχείο σε καθαρό λάδι κινητήρα και πιέστε για να βγει η περίσσεια.

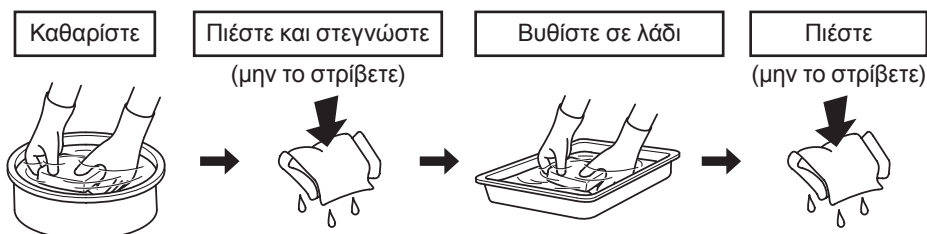

5. Εγκαταστήστε ξανά το στοιχείο φίλτρου αέρα.

-
6. Εγκαταστήστε ξανά το κάλυμμα φίλτρου αέρα εισάγοντας τα αριστερά γλωσσίδια, και στη συνέχεια εισαγάγετε το δεξί γλωσσίδι.

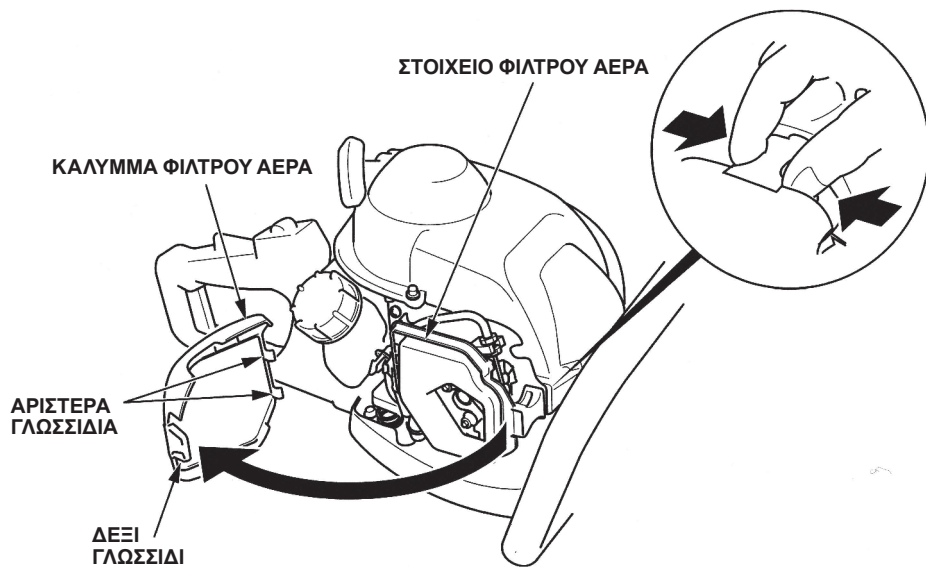

3. Σέρβις σπινθηριστή

Συνιστώμενος σπινθηριστής: **CMR5H (NGK)**

Για τη σωστή λειτουργία του κινητήρα, ο σπινθηριστής πρέπει να έχει τοποθετηθεί με το σωστό διάκενο και να μην έχει ιζήματα.

▲ ΠΡΟΕΙΔΟΠΟΙΗΣΗ

Εάν ο κινητήρας λειτουργούσε μόλις, ο σιγαστήρας μπορεί να είναι πολύ ζεστός. Μην τον αγγίζετε.

ΠΡΟΣΟΧΗ:

Μη χρησιμοποιείτε ποτέ σπινθηριστή ακατάλληλου εύρους θερμότητας.

1. Χαλαρώστε το μπουλόνι της τσιμούχας με ένα κλειδί άλεν.
2. Βγάλετε το πάνω κάλυμμα, σύροντάς το προς τα αριστερά.
Μην τραβάτε τη λαβή της μίζας και μη βάζετε μπροστά τον κινητήρα χωρίς το πάνω κάλυμμα. Υπάρχουν περιστρεφόμενα και ζεστά μέρη κάτω από το κάλυμμα.

**ΜΠΟΥΛΟΝΙ
ΤΣΙΜΟΥΧΑΣ**

ΠΑΝΩ ΚΑΛΥΜΜΑ

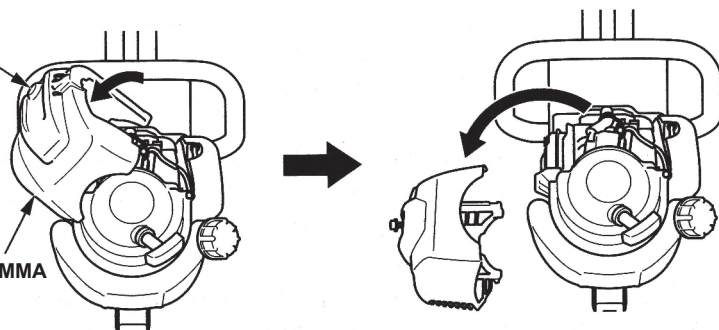

3. Καθαρίστε κάθε βρομιά γύρω από τον σπινθηριστή.
4. Αφαιρέστε το πώμα του σπινθηριστή και χρησιμοποιήστε μπουζόκλειδο κατάλληλου μεγέθους για να αφαιρέσετε τον σπινθηριστή.

ΣΠΙΝΘΗΡΙΣΤΗΣ

ΠΩΜΑ ΣΠΙΝΘΗΡΙΣΤΗ

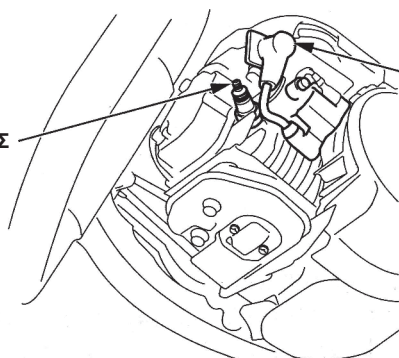

5. Ελέγξτε τον σπινθηριστή με το μάτι. Απορρίψτε τον εάν είναι εμφανώς φθαρμένος ή εάν ο μονωτήρας έχει ρωγμές ή σπασίματα. Καθαρίστε τον σπινθηριστή με μεταλλική βούρτσα εφόσον θα επαναχρησιμοποιηθεί.

6. Μετρήστε το διάκενο του σπινθηριστή με διακενόμετρο. Διορθώστε εάν χρειάζεται κάμπτοντας το πλαϊνό ηλεκτρόδιο.

Το διάκενο πρέπει να είναι:
0,6 - 0,7 mm (0,024 - 0,028 in)

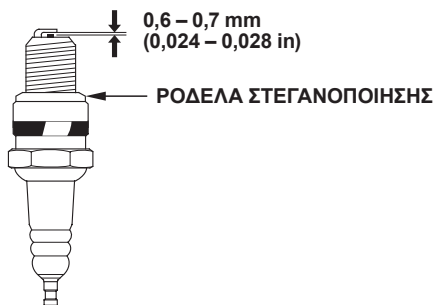

7. Βεβαιωθείτε ότι η ροδέλα στεγανοποίησης είναι σε καλή κατάσταση και τοποθετήστε τον σπινθηριστή με το χέρι για να αποφύγετε την εσφαλμένη ευθυγράμμιση των σπειρωμάτων.

8. Αφού τοποθετηθεί ο σπινθηριστής, θα πρέπει να συσφιχτεί με μπουζόκλειδο ώστε να συμπιεστεί η ροδέλα.

ΡΟΠΗ: 11,8 N·m (1,2 kgf·m, 9 lbf·ft)

Εάν τοποθετήθηκε καινούργιος σπινθηριστής, σφίξτε κατά 1/2 στροφή μετά την τοποθέτησή του για να συμπιεστεί η ροδέλα. Εάν τοποθετήθηκε μεταχειρισμένος σπινθηριστής, σφίξτε κατά 1/8 - 1/4 στροφής μετά την τοποθέτησή του για να συμπιεστεί η ροδέλα.

ΠΡΟΣΟΧΗ:

Ο σπινθηριστής πρέπει να είναι καλά βιδωμένος. Εάν δεν είναι σωστά βιδωμένος, μπορεί να θερμανθεί πολύ και να προξενήσει ζημιά στον κινητήρα.

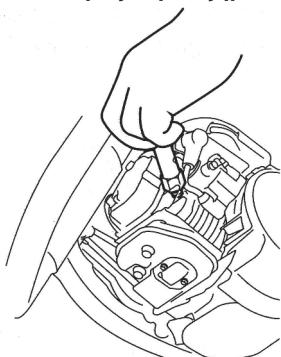

9. Βάλτε καλά το πώμα του σπινθηριστή.

10. Βάλτε το πάνω κάλυμμα και σφίξτε καλά το μπουλόνι της φλάντζας.

Προσοχή να μην συμπιέσετε το περιβλήμα όταν τοποθετείτε το πάνω κάλυμμα.

4. Σέρβις φλογοπαγίδας (εφόσον υπάρχει)

▲ ΠΡΟΕΙΔΟΠΟΙΗΣΗ

Εάν ο κινητήρας λειτουργούσε μόλις, ο σιγαστήρας μπορεί να είναι πολύ ζεστός. Μην τον αγγίζετε.

Προκειμένου να λειτουργεί σύμφωνα με τον σχεδιασμό της, η φλογοπαγίδα πρέπει να υποβάλλεται σε σέρβις κάθε 100 ώρες.

1. Χαλαρώστε το μπουλόνι της τσιμούχας με ένα κλειδί άλεν (βλέπε σελίδα 49).
2. Βγάλτε το πάνω κάλυμμα, σύροντάς το προς τα αριστερά (βλέπε σελίδα 49). Μην τραβάτε τη λαβή της μίζας και μη βάζετε μπροστά τον κινητήρα χωρίς το πάνω κάλυμμα. Υπάρχουν περιστρεφόμενα και ζεστά μέρη κάτω από το κάλυμμα.
3. Αφαιρέστε τις βίδες των 4 mm από τη φλογοπαγίδα και αφαιρέστε τη φλογοπαγίδα από τον σιγαστήρα.

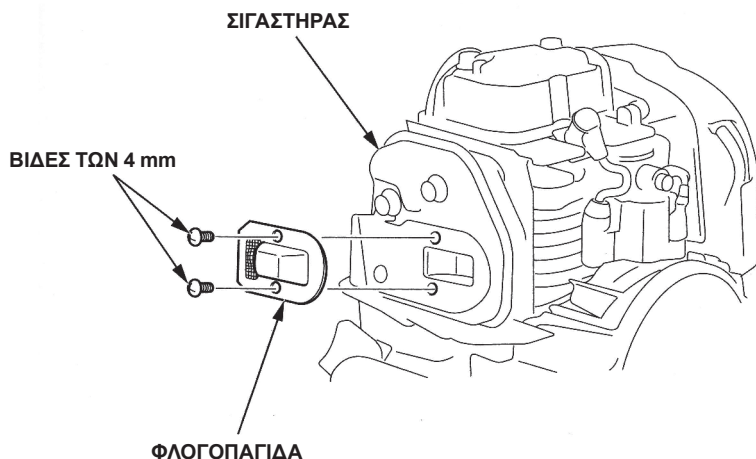

-
4. Αφαιρέστε τα ιζήματα άνθρακα από το πλέγμα της φλογοπαγίδας.
Προσοχή ώστε να μην προξενήσετε ζημιά στο πλέγμα.
Η φλογοπαγίδα πρέπει να μην έχει σπασίματα και τρύπες. Εάν είναι πολύ φθαρμένη, ζητήστε από τον αντιπρόσωπο να την επισκευάσει.
 5. Εγκαταστήστε τη φλογοπαγίδα με την αντίστροφη σειρά ενεργειών.
 6. Βάλτε το πάνω κάλυμμα και σφίξτε καλά το μπουλόνι της φλάντζας.
Προσοχή να μην συμπιέσετε το περίβλημα όταν τοποθετείτε το πάνω κάλυμμα.

ΠΛΕΓΜΑ ΦΛΟΓΟΠΑΓΙΔΑΣ

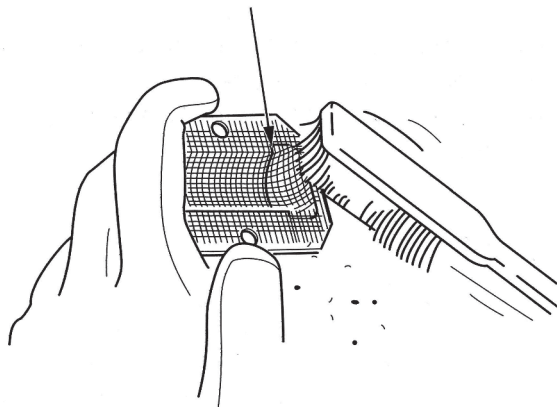

5. Επιθεώρηση πτερυγίων ψύξης κινητήρα

Ελέγξτε τα πτερύγια ψύξης με το μάτι μέσα από το πάνω κάλυμμα. Εάν υπάρχει αποξηραμένο χορτάρι, φύλλα και λάσπη, συμβουλευτείτε τον εξουσιοδοτημένο αντιπρόσωπο εξοπλισμού ισχύος Honda για να τα καθαρίσει.

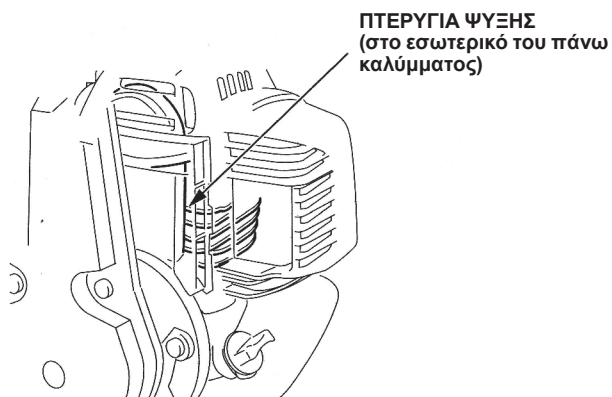

6. Σέρβις φίλτρου καυσίμου

▲ ΠΡΟΕΙΔΟΠΟΙΗΣΗ

Η βενζίνη είναι εξαιρετικά εύφλεκτη και είναι εκρηκτική υπό ορισμένες συνθήκες. Μην καπνίζετε και κρατάτε μακριά οποιαδήποτε φλόγα και σπίθα από τον χώρο.

1. Ελέγξτε εάν το πώμα πλήρωσης λαδιού κινητήρα είναι καλά κλεισμένο.
2. Βγάλτε το πώμα του ρεζερβουάρ και αδειάστε το καύσιμο σε ένα εγκεκριμένο δοχείο καυσίμου γέροντας το ψαλίδι μπροντούρας προς το στόμιο πλήρωσης καυσίμου.

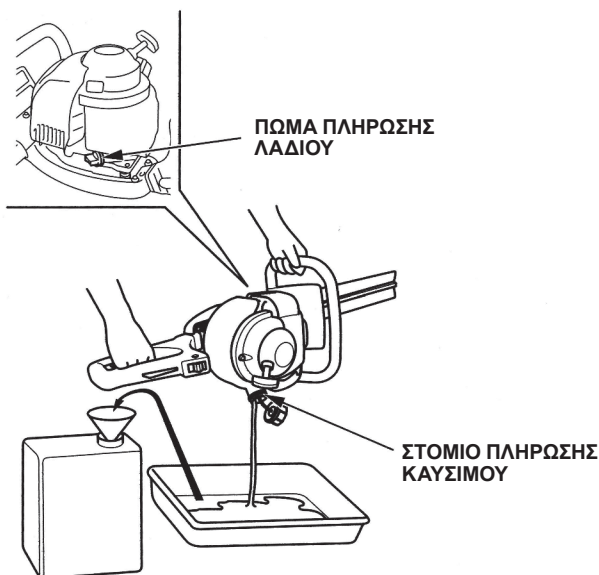

3. Τραβήξτε έξω απαλά το φίλτρο καυσίμου με το σύρμα από το στόμιο πλήρωσης καυσίμου.
4. Ελέγξτε εάν το φίλτρο καυσίμου είναι βρόμικο. Εάν ναι, πλύντε το απαλά με διαλύτη μη εύφλεκτο ή με υψηλό σημείο ανάφλεξης. Εάν είναι υπερβολικά βρόμικο, αντικαταστήστε το.

<Για τον ευρωπαϊκό τύπο>

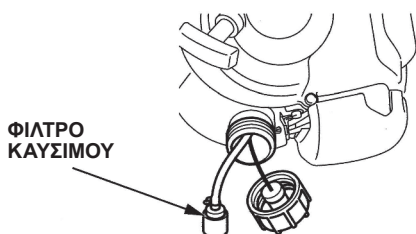

<Εκτός του ευρωπαϊκού τύπου>

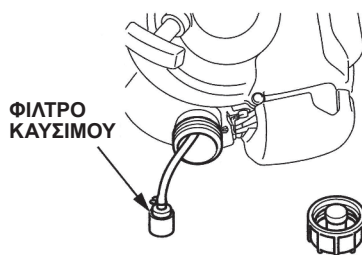

5. Βάλτε ξανά το φίλτρο καυσίμου μέσα στο ρεζερβουάρ και κλείστε καλά το πώμα.

7. Καθαρισμός ρεζερβουάρ

▲ ΠΡΟΕΙΔΟΠΟΙΗΣΗ

Η βενζίνη είναι εξαιρετικά εύφλεκτη και είναι εκρηκτική υπό ορισμένες συνθήκες. Μην καπνίζετε και κρατάτε μακριά οποιαδήποτε φλόγα και σπίθα από τον χώρο.

1. Ελέγξτε εάν το πώμα πλήρωσης λαδιού κινητήρα είναι καλά κλεισμένο.
2. Βγάλτε το πώμα του ρεζερβουάρ και αδειάστε το καύσιμο σε ένα εγκεκριμένο δοχείο καυσίμου γέροντας το ψαλίδι μπορντούρας προς το στόμιο πλήρωσης καυσίμου.

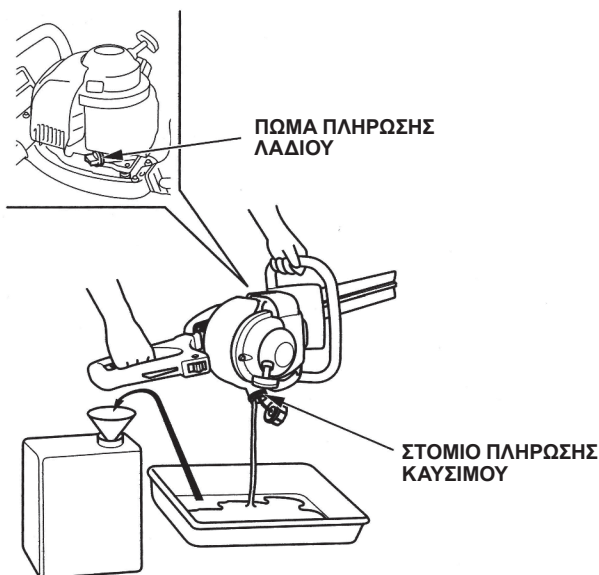

3. Τραβήξτε έξω απαλά το φίλτρο καυσίμου με το σύρμα από το στόμιο πλήρωσης καυσίμου.
4. Αφαιρέστε τα υπολείμματα νερού και ακαθαρσιών από το ρεζερβουάρ ξεπλένοντας το εσωτερικό του με διαλυτικό μη εύφλεκτο ή με υψηλό σημείο ανάφλεξης.

<Για τον ευρωπαϊκό τύπο>

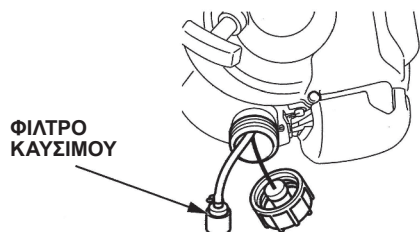

<Εκτός του ευρωπαϊκού τύπου>

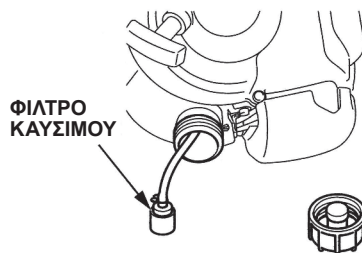

5. Βάλτε ξανά το φίλτρο καυσίμου μέσα στο ρεζερβουάρ και κλείστε καλά το πώμα.

10. ΦΥΛΑΞΗ

Η σωστή προετοιμασία για τη φύλαξη είναι απαραίτητη ώστε το μηχανήμα σας να είναι σε καλή κατάσταση και με καλή εμφάνιση. Τα παρακάτω βήματα θα βοηθήσουν ώστε να μη σκουριάσει και να μην υποστεί διάβρωση.

ΠΡΟΣΟΧΗ:

- Εάν το ψαλίδι μπορντούρας λειτουργούσε μόλις, ο κινητήρας μπορεί να είναι πολύ ζεστός. Αφήστε τον πρώτα να κρυώσει.
- Βάλτε το ψαλίδι μπορντούρας σε επίπεδη επιφάνεια και αφαιρέστε το πώμα σπινθηριστή ώστε να αποτραπεί η ακούσια εκκίνηση του κινητήρα.

1. Καθαρίστε όλες τις εξωτερικές επιφάνειες, διορθώστε τη φθαρμένη βαφή και επιστρώστε όλα τα σημεία που είναι ευάλωτα στη σκουριά με μια λεπτή στρώση λαδιού.
2. Αποστραγγίστε το καύσιμο.....

⚠ ΠΡΟΕΙΔΟΠΟΙΗΣΗ

Η βενζίνη είναι εξαιρετικά εύφλεκτη και είναι εκρηκτική υπό ορισμένες συνθήκες. Μην καπνίζετε και κρατάτε μακριά οποιαδήποτε φλόγα και σπίθα από τον χώρο.

- a. Ελέγξτε εάν το πώμα πλήρωσης λαδιού κινητήρα είναι καλά κλεισμένο.
- b. Βγάλτε το πώμα του ρεζερβουάρ και αδειάστε το καύσιμο σε ένα εγκεκριμένο δοχείο καυσίμου γέροντας το ψαλίδι μπορντούρας προς το στόμιο πλήρωσης καυσίμου.

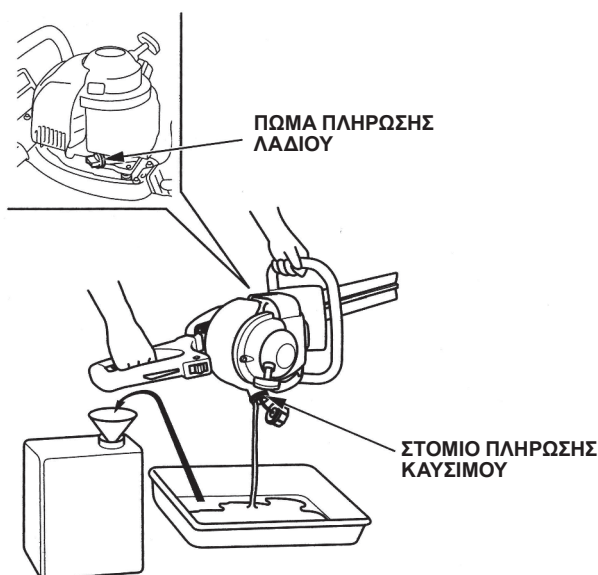

- c. Πιέστε αρκετές φορές την αντλία αρχικής πλήρωσης ώσπου όλο το καύσιμο που έχει απομείνει στον σωλήνα επιστροφής καυσίμου να επιστρέψει στο ρεζερβουάρ καυσίμου.

**ΠΩΜΑ
ΡΕΖΕΡΒΟΥΑΡ**

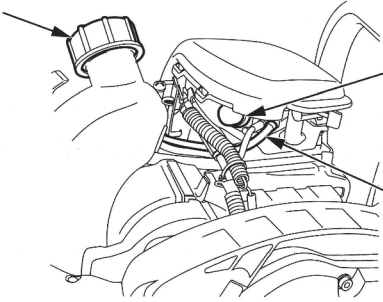

**ΑΝΤΛΙΑ
ΑΡΧΙΚΗΣ
ΠΛΗΡΩΣΗΣ**

**ΣΩΛΗΝΑΣ
ΕΠΙΣΤΡΟΦΗΣ
ΚΑΥΣΙΜΟΥ**

- d. Γείρετε το ψαλίδι μπορντούρας ξανά προς το στόμιο πλήρωσης καυσίμου για να αδειάσετε το καύσιμο που απομένει στο ρεζερβουάρ μέσα στο δοχείο.
- e. Κλείστε καλά το πώμα του ρεζερβουάρ καυσίμου όταν αδειάσει όλο το καύσιμο.
3. Αλλάξτε το λάδι του κινητήρα (βλ. σελίδα 46).
 4. Καθαρίστε το φίλτρο λαδιού (βλ. σελίδα 47).
 5. Χαλαρώστε το μπουλόνι της τσιμούχας με ένα κλειδί άλεν και βγάλτε το πάνω κάλυμμα (βλέπε σελίδα 49).
 6. Αφαιρέστε τον σπινθηριστή (βλέπε σελίδα 49).
 7. Απλώστε δύο σταγόνες καθαρού λαδιού κινητήρα στον κύλινδρο.
 8. Τοποθετήστε προσωρινά το πάνω κάλυμμα.
 9. Τραβήξτε μερικές φορές τη μίζα για να κατανεμηθεί το λάδι στον κύλινδρο.
 10. Αφαιρέστε το πάνω κάλυμμα και βάλτε ξανά τον σπινθηριστή.
 11. Βάλτε το πάνω κάλυμμα και σφίξτε καλά το μπουλόνι της φλάντζας.
 12. Τραβήξτε αργά τη λαβή μίζας ώσπου να αισθανθείτε αντίσταση.
 13. Απλώστε λάδι στη λεπίδα.
 14. Τοποθετήστε το κάλυμμα στη λεπίδα.
 15. Φυλάσσετε το ψαλίδι μπορντούρας μακριά από τα παιδιά και σε χώρο χωρίς υγρασία και σκόνη.
 16. Καλύψτε το ψαλίδι μπορντούρας για προστασία από τη σκόνη.

11. ΑΝΤΙΜΕΤΩΠΙΣΗ ΠΡΟΒΛΗΜΑΤΩΝ

Ο κινητήρας δεν παίρνει μπροστά:

1. Ο διακόπτης κινητήρα είναι στη θέση ON;
2. Υπάρχει καύσιμο στο ρεζερβουάρ καυσίμου (βλ. σελίδα 26);

▲ ΠΡΟΕΙΔΟΠΟΙΗΣΗ

Η βενζίνη είναι εξαιρετικά εύφλεκτη και είναι εκρηκτική υπό ορισμένες συνθήκες. Μην καπνίζετε και κρατάτε μακριά οποιαδήποτε φλόγα και σπίθα από τον χώρο.

3. Φτάνει στο καρμπυρατέρ η βενζίνη;
Για να ελέγξετε., πιέστε αρκετές φορές την αντλία αρχικής πλήρωσης (βλέπε σελίδα 34).
4. Είναι ο σπινθηριστής σε καλή κατάσταση;
Αφαιρέστε και ελέγξτε τον σπινθηριστή. Καθαρίστε, ρυθμίστε το διάκενο και στεγνώστε τον σπινθηριστή. Αντικαταστήστε εάν χρειάζεται (βλέπε σελίδα 49).
5. Εάν ο κινητήρας εξακολουθεί να μην παίρνει μπροστά, πάρτε το μηχανήμα στον τοπικό αντιπρόσωπο σέρβις.

Εάν υπάρξει αφύσικη δόνηση κατά τη λειτουργία, σταματήστε αμέσως τον κινητήρα και ελέγξτε εάν η λεπίδα είναι σωστά τοποθετημένη και καλά σφιγμένη, και ελέγξτε την για φθορές, ρωγμές ή άλλες ζημιές (βλέπε σελίδα 31).

12. ΠΡΟΔΙΑΓΡΑΦΕΣ

Μοντέλο	HHH25D
Κωδικός περιγραφής ισχύος προϊόντος	UTBJ
Μήκος	485 mm (19,1 in)
Πλάτος	365 mm (14,4 in)
Ύψος	425 mm (16,9 in)
Ξηρή μάζα (βάρος)	21 kg (46 lbs)

Πλαίσιο

Τύπος	60ET	75ET, 75UT
Τύπος λεπίδας	Διπλή λεπίδα	
Συνολικό μήκος	1.080 mm (42,5 in)	1.220 mm (48,0 in)
Συνολικό πλάτος	312 mm (12,3 in)	
Συνολικό ύψος	259 mm (10,2 in)	
Ξηρή μάζα [βάρος]	6,3 kg (13,9 lbs)	6,6 kg (14,6 lbs)
Τύπος συμπλέκτη	Φυγόκεντρος	
Μήκος λεπίδας	580 mm (22,8 in)	720 mm (28,3 in)

Θόρυβος και Δόνηση

Τύπος	60ET	75ET	
Στάθμη ηχητικής πίεσης στα αυτιά του χειριστή EN ISO 10517: 2019	92 dB (A)	90 dB (A)	
Αβεβαιότητα (EN12096: 1997 Παράρτημα D)	3 dB (A)	2 dB (A)	
Μετρημένο επίπεδο θορύβου λειτουργίας (2000/14/EK, 2005/88/EK)	101 dB (A)	102 dB (A)	
Αβεβαιότητα	3 dB (A)	2 dB (A)	
Εγγυημένο επίπεδο θορύβου λειτουργίας (2000/14/EC, 2005/88/EC)	104 dB (A)	104 dB (A)	
Επίπεδο δόνησης στο χέρι (EN ISO 10517: 2019)	Εμ.	4,6 m/s ²	3,1 m/s ²
	Π.	5,3 m/s ²	6,7 m/s ²
Αβεβαιότητα (EN12096: 1997 Παράρτημα D)	Εμ.	2,3 m/s ²	1,6 m/s ²
	Π.	2,2 m/s ²	2,7 m/s ²

Οι προδιαγραφές υπόκεινται σε αλλαγές χωρίς προειδοποίηση.

Κινητήρας

Μοντέλο κινητήρα	GX25T
Κωδικός περιγραφής κινητήρα	GCALT
Τύπος κινητήρα	Τετράχρονος, εκκεντροφόρος επικεφαλής, ένας κύλινδρος
Όγκος εμβολισμού	25,0 cm ³ (1,53 cu-in)
Εσωτερική διάμετρος × Διαδρομή	35,0 × 26,0 mm (1,38 × 1,02 in)
Ωφέλιμη ισχύς κινητήρα (σύμφωνα με το SAE J1349*)	0,72 kW (1,0 PS)/7.000 min ⁻¹
Μέγ. ωφέλιμη ροπή κινητήρα (σύμφωνα με το SAE J1349*)	1,0 N·m (0,10 kgf·m, 0,74 lbf·ft)/5.000 min ⁻¹
Σύστημα ψύξης	Εξαναγκασμένος αερισμός
Σύστημα ανάφλεξης	Τρανζιστορ magneto
Χωρητικότητα λαδιού	0,08 L (0,08 US qt, 0,07 Imp qt)
Χωρητικότητα ρεζερβουάρ καυσίμου	0,45 L (0,119 US qt, 0,099 Imp qt)
Σπινθηριστής	NGK: CMR5H
Εκπομπές διοξειδίου του άνθρακα (CO ₂)**	Ανατρέξτε στη «Λίστα πληροφοριών CO ₂ » στη διεύθυνση www.honda-engines-eu.com/co2

* Η ισχύς του κινητήρα που υποδεικνύεται στο παρόν εγχειρίδιο είναι η ωφέλιμη ισχύς που έχει δοκιμαστεί σε έναν κινητήρα παραγωγής για το μοντέλο κινητήρα και έχει μετρηθεί σύμφωνα με το πρότυπο SAE J1349 στις 7.000 min⁻¹(rpm) (ωφέλιμη ισχύς κινητήρα) και στις 5.000 min⁻¹ (ωφέλιμη ροπή κινητήρα). Οι κινητήρες μαζικής παραγωγής ενδέχεται να διαφέρουν από αυτή την τιμή. Η πραγματική ισχύς του εγκατεστημένου κινητήρα στο τελικό μηχανήμα εξαρτάται από διαφορετικούς παράγοντες όπως η ταχύτητα λειτουργίας, οι περιβαλλοντικές συνθήκες, η συντήρηση και άλλες μεταβλητές.

** Αυτή η μέτρηση CO₂ προέρχεται από τη δοκιμή σε σταθερό κύκλο δοκιμής υπό εργαστηριακές συνθήκες ενός (συγγενούς) κινητήρα αντιπροσωπευτικού του τύπου κινητήρα (οικογένεια κινητήρα) και δεν υπονοεί ούτε εκφράζει οποιαδήποτε εγγύηση για την απόδοση ενός συγκεκριμένου κινητήρα.

Ρύθμιση

ΕΞΑΡΤΗΜΑ	ΠΡΟΔΙΑΓΡΑΦΕΣ	ΣΥΝΤΗΡΗΣΗ
Διάκενο σπινθηριστή	0,6 - 0,7 mm (0,024 – 0,028 in)	Δείτε τη σελίδα: 49
Διάκενο βαλβίδας (κρύα)	ΕΣ: 0,08 ± 0,02 mm ΕΞ: 0,11 ± 0,02 mm	Δείτε τον αντιπρόσωπο σέρβις
Άλλες προδιαγραφές	Δε χρειάζεται άλλη ρύθμιση.	

Οι προδιαγραφές υπόκεινται σε αλλαγές χωρίς προειδοποίηση.

Μοντέλο	HHH25S
Κωδικός περιγραφής ισχύος προϊόντος	ΥΤΑJ

Πλαίσιο

Τύπος	75ET
Τύπος λεπίδας	Μονή λεπίδα
Συνολικό μήκος	1.125 mm (44,3 in)
Συνολικό πλάτος	310 mm (12,2 in)
Συνολικό ύψος	259 mm (10,2 in)
Ξηρή μάζα [βάρος]	5,8 kg (12,8 lbs)
Τύπος συμπλέκτη	Φυγόκεντρος
Μήκος λεπίδας	720 mm (28,3 in)

Θόρυβος και Δόνηση

Τύπος	75ET	
Στάθμη ηχητικής πίεσης στα αυτιά του χειριστή EN ISO 10517: 2019	90 dB (A)	
Αβεβαιότητα (EN12096: 1997 Παράρτημα D)	3 dB (A)	
Μετρημένο επίπεδο θορύβου λειτουργίας (2000/14/EK, 2005/88/EK)	101 dB (A)	
Αβεβαιότητα	3 dB (A)	
Εγγυημένο επίπεδο θορύβου λειτουργίας (2000/14/EC, 2005/88/EC)	104 dB (A)	
Επίπεδο δόνησης στο χέρι (EN ISO 10517: 2019)	Εμ.	8,0 m/s ²
	Π.	4,2 m/s ²
Αβεβαιότητα (EN12096: 1997 Παράρτημα D)	Εμ.	3,2 m/s ²
	Π.	2,1 m/s ²

Οι προδιαγραφές υπόκεινται σε αλλαγές χωρίς προειδοποίηση.

Κινητήρας

Μοντέλο κινητήρα	GX25T
Κωδικός περιγραφής κινητήρα	GCALT
Τύπος κινητήρα	Τετράχρονος, εκκεντροφόρος επικεφαλής, ένας κύλινδρος
Όγκος εμβολισμού	25,0 cm ³ (1,53 cu-in)
Εσωτερική διάμετρος × Διαδρομή	35,0 × 26,0 mm (1,38 × 1,02 in)
Ωφέλιμη ισχύς κινητήρα (σύμφωνα με το SAE J1349*)	0,72 kW (1,0 PS)/7.000 min ⁻¹
Μέγ. ωφέλιμη ροπή κινητήρα (σύμφωνα με το SAE J1349*)	1,0 N·m (0,10 kgf·m, 0,74 lbf·ft)/5.000 min ⁻¹
Σύστημα ψύξης	Εξαναγκασμένος αερισμός
Σύστημα ανάφλεξης	Τρανζιστορ magneto
Χωρητικότητα λαδιού	0,08 L (0,08 US qt, 0,07 Imp qt)
Χωρητικότητα ρεζερβουάρ καυσίμου	0,45 L (0,119 US qt, 0,099 Imp qt)
Σπινθηριστής	NGK: CMR5H
Εκπομπές διοξειδίου του άνθρακα (CO ₂)**	Ανατρέξτε στη «Λίστα πληροφοριών CO ₂ » στη διεύθυνση www.honda-engines-eu.com/co2

* Η ισχύς του κινητήρα που υποδεικνύεται στο παρόν εγχειρίδιο είναι η ωφέλιμη ισχύς που έχει δοκιμαστεί σε έναν κινητήρα παραγωγής για το μοντέλο κινητήρα και έχει μετρηθεί σύμφωνα με το πρότυπο SAE J1349 στις 7.000 min⁻¹ (rpm) (ωφέλιμη ισχύς κινητήρα) και στις 5.000 min⁻¹ (ωφέλιμη ροπή κινητήρα). Οι κινητήρες μαζικής παραγωγής ενδέχεται να διαφέρουν από αυτή την τιμή. Η πραγματική ισχύς του εγκατεστημένου κινητήρα στο τελικό μηχανήμα εξαρτάται από διαφορετικούς παράγοντες όπως η ταχύτητα λειτουργίας, οι περιβαλλοντικές συνθήκες, η συντήρηση και άλλες μεταβλητές.

** Αυτή η μέτρηση CO₂ προέρχεται από τη δοκιμή σε σταθερό κύκλο δοκιμής υπό εργαστηριακές συνθήκες ενός (συγγενούς) κινητήρα αντιπροσωπευτικού του τύπου κινητήρα (οικογένεια κινητήρα) και δεν υπονοεί ούτε εκφράζει οποιαδήποτε εγγύηση για την απόδοση ενός συγκεκριμένου κινητήρα.

Ρύθμιση

ΕΞΑΡΤΗΜΑ	ΠΡΟΔΙΑΓΡΑΦΕΣ	ΣΥΝΤΗΡΗΣΗ
Διάκενο σπινθηριστή	0,6 - 0,7 mm (0,024 – 0,028 in)	Δείτε τη σελίδα: 49
Διάκενο βαλβίδας (κρύα)	ΕΣ: 0,08 ± 0,02 mm ΕΞ: 0,11 ± 0,02 mm	Δείτε τον αντιπρόσωπο σέρβις
Άλλες προδιαγραφές	Δε χρειάζεται άλλη ρύθμιση.	

Οι προδιαγραφές υπόκεινται σε αλλαγές χωρίς προειδοποίηση.